

交通流量

本季分別於 114 年 11 月 21 日（非假日）及 11 月 22 日（假日）進行調查工作，本計畫基地之主要聯外道路為柳豐路接省道台三線，以及以福新路轉丁台路接中投公路（省道台 63 線）。本計畫選定「柳豐路與台三線交叉口」以及「福新路與柳豐路交叉口」等二處為交通量調查地點，監測頻率為每季一次（含假日、非假日各一次）每次採 24 小時連續監測，茲將調查結果分析說明如下：

一、交通量

（一）各方向各車種流量

本季各測點調查所得之全日各方向各車種流量如表 1 至表 2 所示，尖峰交通流量之車輛轉向則如圖 1 至圖 4 所示。

1. 柳豐路與台三線交叉口

本路口為 T 型路口，由表 1 可知，各方向各車種流量，假日及非日均以台三線直行方向（2 號點及 4 號點）之車流量為最高，其機車非假日介於 4,159~4,605 輛/日，假日介於 3,353~3,463 輛/日；而小型車非假日介於 5,274~5,755 輛/日，假日介於 4,568~5,419 輛/日，機車為假日車流量較非假日為高；小型車則為非假日較高。另由圖 1 及圖 2 尖峰小時交通流量之車輛轉向顯示，非假日之直行車輛較轉向車輛為多；假日之直行車輛亦較轉向車輛為多。

2. 福新路與柳豐路交叉口

本路口為十字路口，由表 2 可知，各方向各車種流量，假日及非日均以福新路直行方向（1 號點及 3 號點）之車流量為最高，其機車假日介於 1,837~1,931 輛/日，非假日介於 2,082~2,168 輛/日，非假日車流量高於假日車流量；而小型車假日介於 1,708~1,869 輛/日，非假日介於 2,428~2,552 輛/日，非假日車流量高於假日車流量。另由圖 3 及圖 4 尖峰小時交通流量之車輛轉向顯

示，各方向轉往校區方向之車流百分比，大致以非假日為多。

整體而言，雖尖峰時間進出校區之車輛使得路段交通量略微增加，惟評估結果，各調查點之道路交通流量目前尚稱順暢，並未因本計畫開發而導致交通品質惡化現象。

表 1「柳豐路與台三線交叉口」交通流量監測結果統計表

非假日						
方向	2		3		4	
	左轉	直行	左轉	右轉	右轉	直行
機車	1,094	4,159	1,095	947	1,227	4,605
小型車	939	5,274	1,796	924	2,026	5,755
大型車	31	81	114	37	68	75
特種車	0	19	4	8	3	37
總計(輛)	2,064	9,533	3,009	1,916	3,324	10,472
總計(PCU)	1,548	7,573	2,584	1,496	2,785	8,319
假日						
方向	2		3		4	
	左轉	直行	左轉	右轉	右轉	直行
機車	672	3,463	608	573	714	3,353
小型車	712	5,419	1,122	578	1,077	4,568
大型車	22	62	81	19	74	66
特種車	0	4	0	0	0	0
總計(輛)	1,406	8,948	1,811	1,170	1,865	7,987
總計(PCU)	1,092	7,287	1,588	903	1,582	6,377

註：

1.PCU 之換算基準為：機踏車為 0.5 PCU、小型車為 1.0 PCU、大型車為 2.0 PCU、特種車為 3.0 PCU，車種總數乘其換算值累加後即為總計 PCU 當量。

2.方向位置參見圖 1。

表 2 「福新路與柳豐路交叉口」交通流量監測結果統計表

非假日												
方向	1			2			3			4		
	左轉	直行	右轉	左轉	直行	右轉	左轉	直行	右轉	左轉	直行	右轉
機車	365	2,168	83	454	1,037	465	179	2,082	540	251	1,312	206
小型車	578	2,428	183	682	489	675	141	2,552	837	315	501	177
大型車	32	11	14	0	39	45	0	7	6	24	61	4
特種車	3	36	2	0	4	4	4	39	5	5	0	0
總計(輛)	978	4,643	282	1,136	1,569	1,189	324	4,680	1,388	595	1,874	387
總計(PCU)	834	3,642	259	909	1,098	1,010	243	3,724	1,134	504	1,279	288
假日												
方向	1			2			3			4		
	左轉	直行	右轉	左轉	直行	右轉	左轉	直行	右轉	左轉	直行	右轉
機車	246	1,931	66	242	669	304	104	1,837	382	169	695	163
小型車	416	1,708	128	488	374	474	158	1,869	564	216	432	165
大型車	26	7	0	0	25	37	5	9	5	10	60	7
特種車	4	11	0	3	0	5	0	20	13	0	4	6
總計(輛)	692	3,657	194	733	1,068	820	267	3,735	964	395	1,191	341
總計(PCU)	603	2,721	161	618	759	715	220	2,866	804	321	912	279

註：

1.PCU 之換算基準為：機踏車為 0.5 PCU、小型車為 1.0 PCU、大型車為 2.0 PCU、特種車為 3.0 PCU，車種總數乘其換算值累加後即為總計 PCU 當量。

2.方向位置參見圖 3。



圖 1 柳豐路~台三線路口轉向交通量示意圖(非假日)



圖 2 柳豐路~台三線路口轉向交通量示意圖(假日)

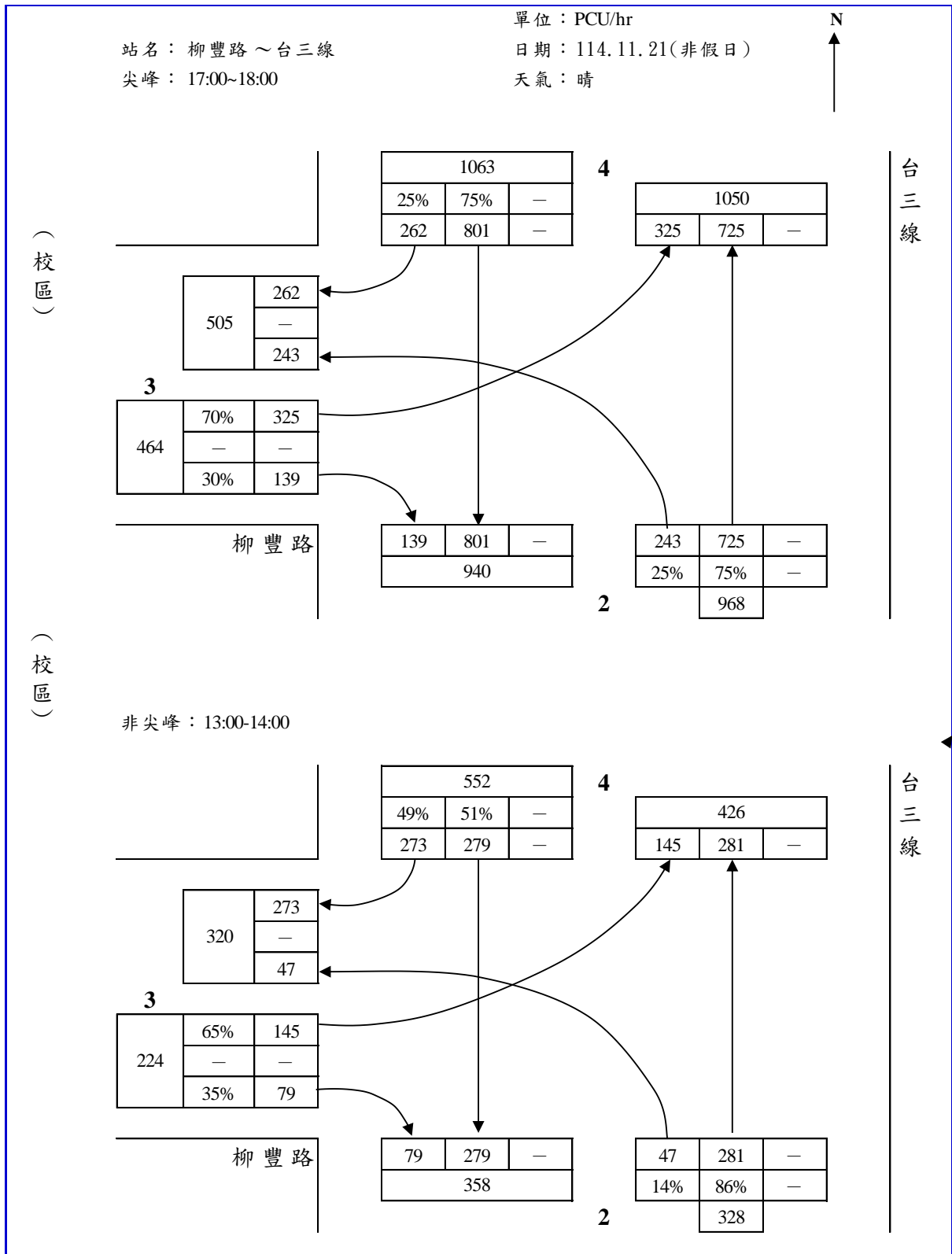

圖 3 柳豐路~福新路路口轉向交通量示意圖(非假日)

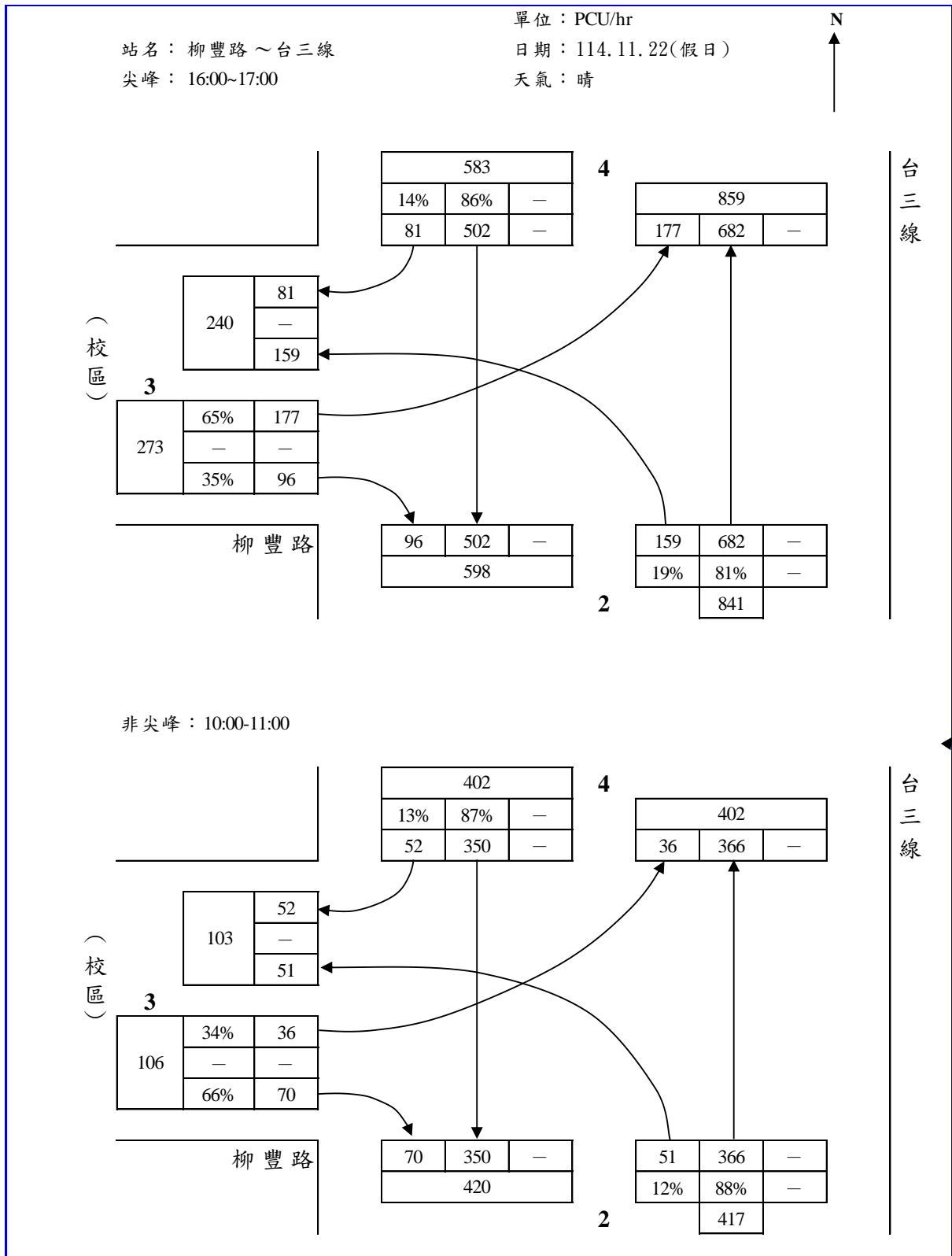

圖 4 柳豐路~福新路路口轉向交通量示意圖(假日)

(二) 尖峰時段道路服務水準

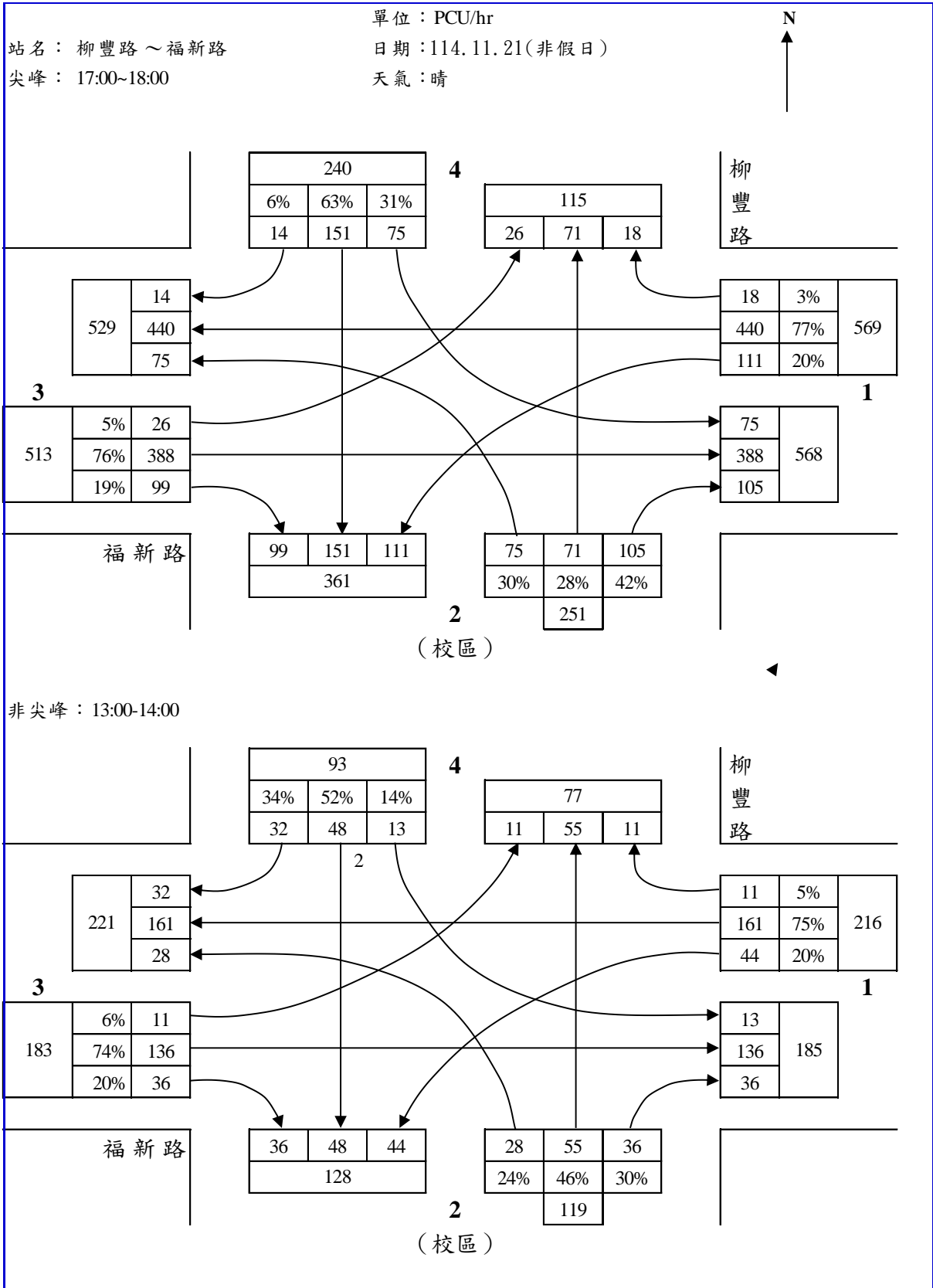
參考「亞洲大學第三次環境影響差異分析報告(定稿本)」第二章 2.5 節交通運輸之推估，調查路段各道路之小時容量分別為台三線 3,750 PCU、柳豐路 2,400 PCU (配合本計畫拓寬後) 及福新路 2,400 PCU，其中台三線屬郊區多車道公路，而柳豐路與福新路皆屬一般雙車道公路。根據上述數據，可保守推估本季晨峰及昏峰之道路服務水準如表 3 所示。道路服務水準等級劃分係參照「2022 年台灣公路容量手冊」，其劃分標準如

表 45 及表 56 所示。

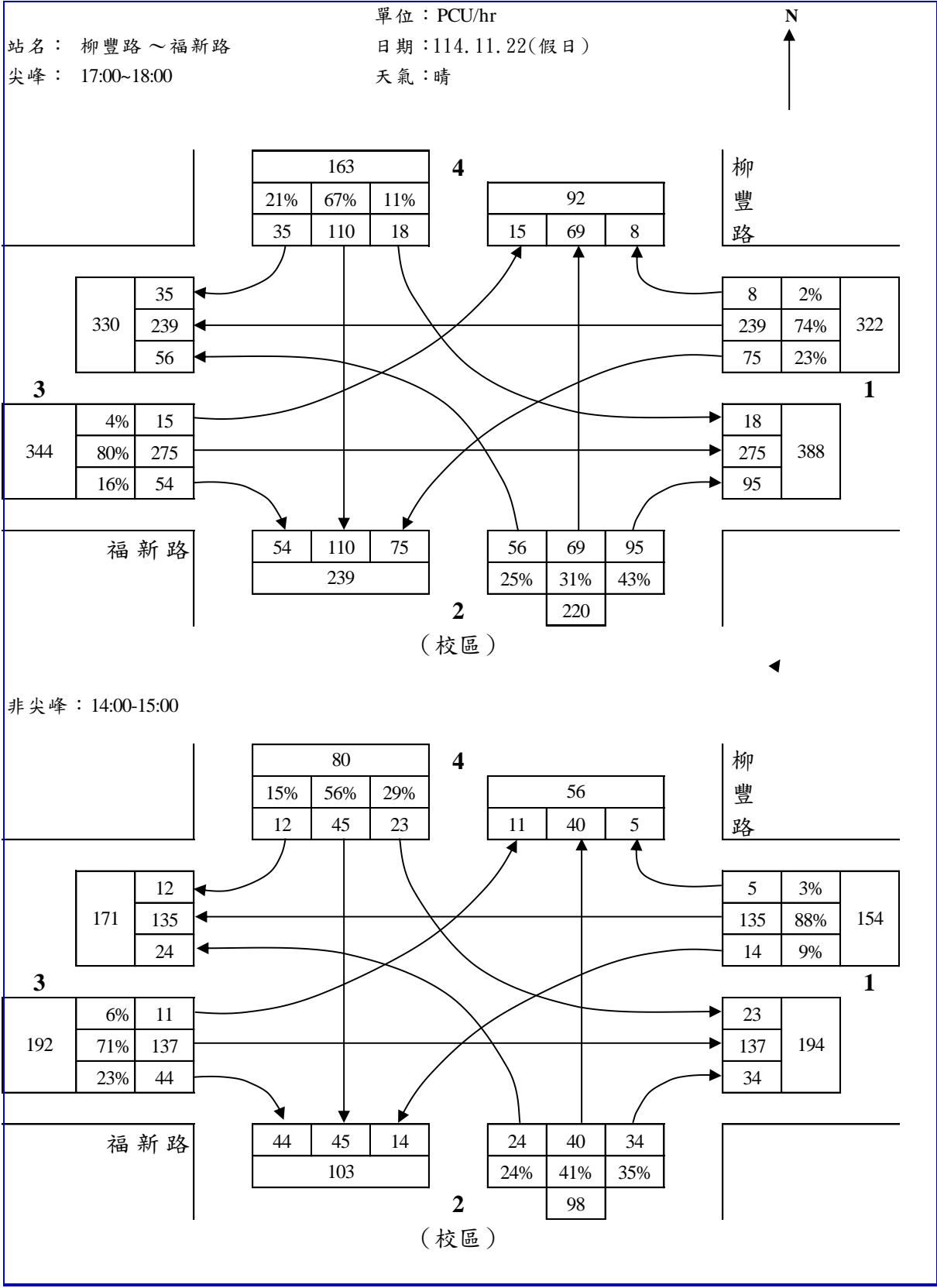
依道路服務水準評定結果可知(表 3)，台三線之道路服務水準為 A~B 級，柳豐路及福新路(雙向合計)則為 A~B 級之服務水準。

表 3 路段道路服務水準分析

時間	路段	方向	尖峰時段	路段容量 (PCU/hr)	流量 (PCU/hr)	V/C	服務 水準	
114.11.21 (非假日)	台三線	往北	上午尖峰(07:00~08:00)	3750	879	0.234	A	
			下午尖峰(17:00~18:00)	3750	1050	0.280	B	
		往南	上午尖峰(07:00~08:00)	3750	907	0.242	A	
			下午尖峰(17:00~18:00)	3750	940	0.251	B	
	柳豐路	雙向 合計	上午尖峰(08:00~09:00)	2400	580	0.242	A	
			下午尖峰(17:00~18:00)	2400	611	0.255	B	
		福新路	雙向 合計	上午尖峰(08:00~09:00)	2400	899	0.375	B
				下午尖峰(17:00~18:00)	2400	1134	0.473	B
114.11.22 (假日)	台三線	往北	上午尖峰(11:00~12:00)	3750	671	0.179	A	
			下午尖峰(16:00~17:00)	3750	859	0.229	A	
		往南	上午尖峰(11:00~12:00)	3750	666	0.178	A	
			下午尖峰(17:00~18:00)	3750	649	0.173	A	
	柳豐路	雙向 合計	上午尖峰(11:00~12:00)	2400	345	0.144	A	
			下午尖峰(17:00~18:00)	2400	459	0.191	A	
		福新路	雙向 合計	上午尖峰(11:00~12:00)	2400	751	0.313	B
				下午尖峰(17:00~18:00)	2400	710	0.296	B

註：路段容量係參考「亞洲大學第三次環境影響差異分析報告(定稿本)」，民國 98 年 02 月。

表 4 多車道郊區公路之服務水準等級劃分標準

服務水準	V/C 上限
A	0.371
B	0.540
C	0.714
D	0.864
E	1.00
F	變化很大

註：資料來源：依據交通部運輸研究所，「2011 年臺灣公路容量手冊」，中華民國 100 年 10 月。

表 5 雙車道一般區段快車道之服務水準等級劃分標準

服務水準	V/C 上限					
	平原區					
	禁止超車區段百分比					
	0	20	40	60	80	100
A	0.15	0.12	0.09	0.07	0.05	0.04
B	0.27	0.24	0.21	0.19	0.17	0.16
C	0.43	0.39	0.36	0.34	0.33	0.32
D	0.64	0.62	0.60	0.59	0.58	0.57
E	1.00	1.00	1.00	1.00	1.00	1.00
F	—	—	—	—	—	—

註：資料來源：依據交通部運輸研究所，「2011 年臺灣公路容量手冊」，中華民國 100 年 10 月。

表 6 非阻斷性車流路段之服務水準等級劃分標準



服務水準	V/C 上限
A	$V/C \leq 0.25$
B	$0.25 < V/C \leq 0.50$
C	$0.50 < V/C \leq 0.80$
D	$0.80 < V/C \leq 0.90$
E	$0.90 < V/C \leq 1.0$
F	$V/C > 1.0$

註：資料來源：依據交通部運輸研究所，「2022 年臺灣公路容量手冊」。

二、交通指示燈號及道路路面維護狀況

交通調查點「柳豐路與台三線交叉口」以及「福新路與柳豐路交叉口」二路口均為號誌化路口，其交通指示燈號整理得如表 7 所示。「福新路與柳豐路交叉口」為二時相號誌，週期為 147 秒；「福新路與柳豐路交叉口」亦為二時相號誌，週期為 78 秒。二測點之道路路面維護狀況均為良好。

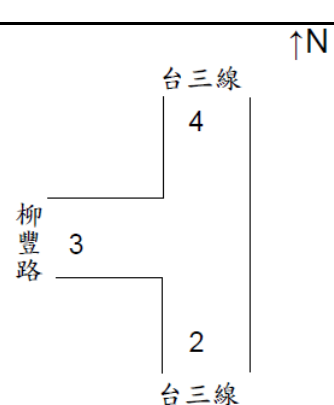
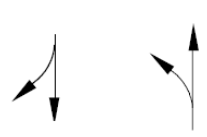
表 7 交通指示燈號說明

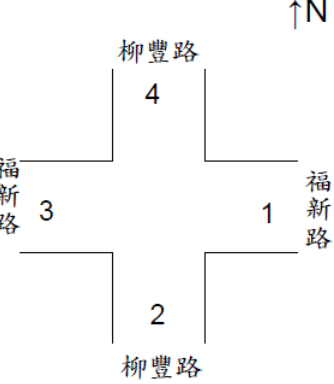
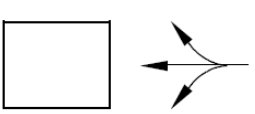
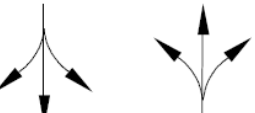
編號	路口名稱	時相列	說明(單位：秒)			
			綠燈	黃燈	全紅	週期
1			100	3	2	147
			35	5	2	
2			45	2	2	78
			25	2	2	

歷次轉向交通量彙整如表 8~表 11 所示。本計畫基地之主要聯外道路為柳豐路接省道台三線。柳豐路已配合學校之開發期程進行部分路段拓寬，本季調查結果，尖峰小時服務水準為 A~B 級，而台三線於本計畫基地附近之路段，服務水準為 A~B 級。此外，原環評階段烏溪橋因九二一震災而損毀，故霧峰地區與南投、草屯間之主要往來車輛均以福新路轉丁台路接中投公路（省道台 63 線），尖峰小時之服務水準為 C 級；目前由於烏溪橋已修復，且中二高亦已通車，長途車輛均毋須經過福新路，故服務水準大幅提升（A~C 級）。整體而言，各調查點之道路交通流量目前尚稱順暢，未有因本計畫開發而導致之交通品質惡化現象。

表 8 柳豐路與台三線交叉口各方向交通流量調查結果(非假日)(1/9)

季別/方向	90 年第一季				90 年第二季				90 年第三季				90 年第四季				91 年第一季							
	2		3		4		2		3		4		2		3		4		2		3		4	
	左轉	直行	左轉	右轉	右轉	直行	左轉	直行	左轉	右轉	右轉	直行	左轉	直行	左轉	右轉	右轉	直行	左轉	直行	左轉	右轉	右轉	直行
機車	118	141	115	145	311	237	200	229	290	266	183	244	218	187	276	301	312	4576	274	167	259	5535		
小型車	212	180	282	232	207	259	186	196	194	219	225	215	174	217	273	180	181	6065	233	232	213	7147		
大型車	1	3	4	1	16	70	40	19	20	61	41	21	18	50	68	18	12	524	50	0	16	602		
特種車	0	1	1	4	0	0	13	0	0	0	20	0	0	21	0	0	0	44	0	0	0	9		
總計(輛)	331	325	402	382	534	566	439	444	504	546	469	480	410	475	617	499	505	11209	557	399	488	13293		
總計(PCU)	273	259.5	350.5	318.5	394.5	517.5	405	348.5	379	474	458.5	379	319	473.5	547	366.5	361	9533	470	315.5	374.5	11145.5		
季別/方向	91 年第二季						91 年第三季						91 年第四季						92 年第一季					
	2		3		4		2		3		4		2		3		4		2		3		4	
	左轉	直行	左轉	右轉	右轉	直行	左轉	直行	左轉	右轉	右轉	直行	左轉	直行	左轉	右轉	右轉	直行	左轉	直行	左轉	右轉	右轉	直行
機車	304	4611	268	170	235	5087	354	4248	233	257	205	4907	248	3836	357	341	275	4129	280	3839	372	290	279	4409
小型車	173	5856	237	229	207	6486	191	5891	232	177	138	5874	262	5157	242	187	145	6169	304	5336	218	203	127	6064
大型車	13	481	49	0	13	560	33	587	83	36	23	643	71	401	29	31	22	370	58	327	23	33	17	337
特種車	0	39	0	0	0	11	0	36	3	18	0	26	14	29	6	17	0	67	16	16	3	18	0	51
總計(輛)	490	10987	554	399	455	12144	578	10762	551	488	366	11450	595	9423	634	576	442	10735	658	9518	616	544	423	10861
總計(PCU)	351	9240.5	469	314	350.5	10182.5	434	9297	523.5	431.5	286.5	9691.5	570	7964	496.5	470.5	326.5	9174.5	608	7983	459	468	300.5	9095.5
季別/方向	92 年第二季						92 年第三季						92 年第四季						93 年第一季					
	2		3		4		2		3		4		2		3		4		2		3		4	
	左轉	直行	左轉	右轉	右轉	直行	左轉	直行	左轉	右轉	右轉	直行	左轉	直行	左轉	右轉	右轉	直行	左轉	直行	左轉	右轉	右轉	直行
機車	252	3204	325	298	249	4252	375	4438	575	542	393	3677	364	4313	577	546	375	3727	374	4236	546	548	368	3741
小型車	256	5089	228	159	113	5801	316	6440	417	427	266	3981	326	6418	395	423	265	3970	338	6358	383	424	268	3817
大型車	42	328	21	23	13	307	45	742	94	33	33	682	42	713	91	28	28	476	35	712	80	23	25	469
特種車	12	27	1	11	4	44	3	36	17	13	12	61	5	35	19	16	7	35	8	36	18	14	7	34
總計(輛)	562	8648	575	491	379	10404	739	11656	1103	1015	704	8401	737	11479	1082	1013	675	8208	755	11342	1027	1009	668	8061
總計(PCU)	502	7428	435.5	387	275.5	8673	602.5	10251	943.5	803	552.5	7366.5	607	10106	922.5	800	529.5	6891	619	10008	870	786	523	6728

註：PCU 機車 1:0.5 PCU、小型車 1:1 PCU、大型車 1:2 PCU、特種車 1:3 PCU

表 8 柳豐路與台三線交叉口各方向交通流量調查結果(非假日)(2/9)

季別/方向 車種	93年第二季						93年第三季						93年第四季						94年第一季					
	2		3		4		2		3		4		2		3		4		2		3		4	
	左轉	直行	左轉	右轉	右轉	直行	左轉	直行	左轉	右轉	右轉	直行	左轉	直行	左轉	右轉	右轉	直行	左轉	直行	左轉	右轉	右轉	直行
機車	361	4455	554	511	360	3626	325	4181	775	530	400	3009	317	4289	781	541	407	3034	327	4391	795	546	456	3115
小型車	276	6351	422	425	263	3980	257	6040	401	422	282	3041	260	6096	396	414	278	3055	269	5899	418	420	303	3191
大型車	49	674	87	21	19	456	45	587	60	23	29	362	49	595	62	25	31	372	51	605	76	29	31	378
特種車	10	39	14	10	9	22	16	39	12	10	11	21	19	38	14	12	12	23	35	45	22	14	13	27
總計(輛)	696	11519	1077	967	651	8084	643	10847	1248	985	722	6433	645	11018	1253	992	728	6484	682	10940	1311	1009	803	6711
總計(PCU)	584.5	10044	915	752.5	518	6771	557.5	9422	945	764	573	5333	578	9545	953	772	573.5	5385	639.5	9440	1034	793	632	5586
季別/方向 車種	94年第二季						94年第三季						94年第四季						95年第一季					
	2		3		4		2		3		4		2		3		4		2		3		4	
	左轉	直行	左轉	右轉	右轉	直行	左轉	直行	左轉	右轉	右轉	直行	左轉	直行	左轉	右轉	右轉	直行	左轉	直行	左轉	右轉	右轉	直行
機車	326	4293	787	525	450	3081	327	4304	783	534	459	3054	350	4352	538	541	430	3441	371	4288	538	542	430	3442
小型車	291	5892	409	419	374	3072	281	5783	424	429	322	3129	271	6213	453	460	286	3797	262	6346	453	460	286	3797
大型車	77	653	89	46	56	378	27	598	53	43	37	375	643	53	63	30	39	417	51	643	63	30	39	417
特種車	34	49	25	15	15	29	26	28	35	26	10	15	21	47	13	7	12	23	21	44	13	7	12	23
總計(輛)	728	10887	1310	1005	895	6560	661	10713	1295	1032	828	6573	1285	10665	1067	1038	767	7678	705	11321	1067	1039	767	7679
總計(PCU)	710	9492	1056	819	756	5456	576.5	9215	999.5	887	656	5451	1795	8636	886	812	615	6421	613	9908	887	812	615	6421
季別/方向 車種	95年第二季						95年第三季						95年第四季						96年第一季					
	2		3		4		2		3		4		2		3		4		2		3		4	
	左轉	直行	左轉	右轉	右轉	直行	左轉	直行	左轉	右轉	右轉	直行	左轉	直行	左轉	右轉	右轉	直行	左轉	直行	左轉	右轉	右轉	直行
機車	375	4438	575	545	414	3330	366	4126	574	531	486	3127	367	4255	569	546	459	3210	393	3982	575	554	465	3130
小型車	316	6440	455	466	280	3681	310	5978	495	487	282	3447	309	6094	492	473	282	3548	305	6008	515	462	278	3373
大型車	45	742	66	66	39	410	51	549	71	78	71	357	49	514	73	76	68	3548	47	534	77	77	68	379
特種車	3	36	15	11	24	24	40	74	36	28	37	39	43	77	34	29	41	40	67	95	47	38	52	53
總計(輛)	739	11656	1111	1088	757	7445	767	10727	1176	1124	876	6970	768	10940	1168	1124	850	10346	812	10619	1214	1131	863	6935
總計(PCU)	602.5	10251	919.5	903.5	637	6238	715	9361	1032	992.5	778	5842	719.5	9481	1024.5	985	770.5	5985	797	9352	1088.5	1007	802.5	5855

註：PCU 機車 1:0.5 PCU、小型車 1:1 PCU、大型車 1:2 PCU、特種車 1:3 PCU

表 8 柳豐路與台三線交叉口各方向交通流量調查結果(非假日)(3/9)

季別/方向 車種	96年第二季						96年第三季						96年第四季						97年第一季					
	2		3		4		2		3		4		2		3		4		2		3		4	
	左轉	直行	左轉	右轉	右轉	直行	左轉	直行	左轉	右轉	右轉	直行	左轉	直行	左轉	右轉	右轉	直行	左轉	直行	左轉	右轉	右轉	直行
機車	415	3907	625	602	496	2989	406	4193	614	623	488	3092	444	4646	586	664	485	3223	462	4637	494	616	503	3294
小型車	326	5723	563	485	332	3251	315	5858	583	500	319	3312	320	5938	572	491	322	3163	322	5904	525	490	335	3135
大型車	80	501	87	115	69	317	40	488	90	120	52	333	26	495	54	55	57	360	30	482	52	49	49	347
特種車	66	123	28	40	48	57	48	93	29	31	28	29	19	33	37	32	37	44	24	24	24	25	32	31
總計(輛)	887	10254	1303	1242	945	6614	809	10632	1316	1274	887	6766	809	11112	1249	1242	901	6790	838	11047	1095	1180	919	6807
總計(PCU)	891.5	9048	11335	1136	862	5541	742	9210	1157	1145	751	5611	651	9350	1084	1029	810.5	5606	685	9258.5	948	971	780.5	5569
季別/方向 車種	97年第二季						97年第三季						97年第四季						98年第一季					
	2		3		4		2		3		4		2		3		4		2		3		4	
	左轉	直行	左轉	右轉	右轉	直行	左轉	直行	左轉	右轉	右轉	直行	左轉	直行	左轉	右轉	右轉	直行	左轉	直行	左轉	右轉	右轉	直行
機車	545	3892	607	635	584	2776	395	4512	609	484	371	3522	296	2758	400	375	292	3926	652	4220	792	975	544	4716
小型車	405	4985	560	583	372	2980	578	5793	413	411	254	3338	303	2987	323	375	180	3416	551	5960	1066	624	465	6533
大型車	56	501	65	77	49	319	27	26	29	63	30	365	3	81	0	4	5	163	2	166	148	5	147	162
特種車	22	40	34	34	34	31	4	27	4	5	19	12	2	19	4	3	0	4	7	88	12	7	8	122
總計(輛)	1028	9418	1266	1329	1039	6106	1004	10358	1055	963	674	7237	604	5845	727	757	477	7509	1212	10434	2018	1611	1164	11533
總計(PCU)	855.5	8053	1096	1157	5099	864	842	8182	787.5	794	556.5	5865	463	4585	535	579.5	336	5717	902	8666	1794	1143	1055	9581
季別/方向 車種	98年第二季						98年第三季						98年第四季						99年第一季					
	2		3		4		2		3		4		2		3		4		2		3		4	
	左轉	直行	左轉	右轉	右轉	直行	左轉	直行	左轉	右轉	右轉	直行	左轉	直行	左轉	右轉	右轉	直行	左轉	直行	左轉	右轉	右轉	直行
機車	539	3943	700	763	903	4417	476	3295	523	658	801	4270	502	3008	582	599	863	3717	539	3647	606	587	814	3288
小型車	494	5912	928	534	1018	5487	382	4728	636	509	934	5159	426	4877	855	599	856	4662	451	5641	910	498	906	4256
大型車	0	120	173	0	129	131	0	139	137	0	77	141	2	128	137	0	136	150	0	79	158	0	115	60
特種車	8	36	13	10	9	31	3	41	2	2	2	29	7	41	3	6	2	55	2	19	3	3	3	13
總計(輛)	1041	10011	1814	1307	2059	10066	861	8203	1298	1169	1814	9599	937	8054	1577	1204	1857	8584	992	9386	1677	1088	1838	7617
總計(PCU)	788	8232	1663	946	1755	8051	629	6777	1178	844	1495	7663	702	6760	1429	917	1566	6986	727	7680	1538	801	1552	6059

註：PCU 機車 1:0.5 PCU、小型車 1:1 PCU、大型車 1:2 PCU、特種車 1:3 PCU

表 8 柳豐路與台三線交叉口各方向交通流量調查結果(非假日)(4/9)

季別/方向 車種	99 年第二季						99 年第三季						99 年第四季						100 年第一季					
	2		3		4		2		3		4		2		3		4		2		3		4	
	左轉	直行	左轉	右轉	右轉	直行	左轉	直行	左轉	右轉	右轉	直行	左轉	直行	左轉	右轉	右轉	直行	左轉	直行	左轉	右轉	右轉	直行
機車	551	3426	532	623	738	3087	560	3374	638	590	792	3168	625	4,350	644	636	898	4,736	636	3,467	582	676	1,020	3,395
小型車	527	5001	858	558	881	3952	561	5180	910	561	951	4229	575	5,497	1,141	525	1,146	5,857	514	4,622	984	494	1,033	4,508
大型車	1	63	120	1	102	48	1	78	132	0	112	60	2	159	155	2	124	157	1	140	105	1	110	151
特種車	4	23	5	2	3	14	2	34	3	2	4	30	7	52	9	7	8	50	3	50	23	4	20	54
總計(輛)	1083	8513	1515	1184	1724	7101	1124	8666	1683	1153	1859	7487	1,209	10,058	1,949	1,170	2,176	10,800	1,154	8,279	1,694	1,175	2,183	8,108
總計(PCU)	817	6909	1379	878	1463	5634	849	7125	1502	862	1583	6023	913	8,146	1,800	868	1,867	8,689	843	6,786	1,554	846	1,823	6,670
季別/方向 車種	100 年第二季						100 年第三季						100 年第四季						101 年第一季					
	2		3		4		2		3		4		2		3		4		2		3		4	
	左轉	直行	左轉	右轉	右轉	直行	左轉	直行	左轉	右轉	右轉	直行	左轉	直行	左轉	右轉	右轉	直行	左轉	直行	左轉	右轉	右轉	直行
機車	659	3,667	487	645	777	3,556	587	4,481	601	599	838	4,407	521	3,818	517	542	711	3,674	584	4,419	631	608	862	4,242
小型車	554	4,762	879	499	921	4,624	502	5,305	1,127	454	1,077	5,190	485	4,590	898	433	966	4,496	526	5,261	1,140	503	1,102	5,004
大型車	2	117	107	2	102	128	1	131	88	3	84	149	2	103	106	4	109	122	2	131	105	2	117	147
特種車	7	56	17	5	10	49	4	37	17	3	14	32	7	44	14	4	16	42	5	39	14	3	13	44
總計(輛)	1,222	8,602	1,490	1,151	1,810	8,357	1,094	9,954	1,833	1,059	2,013	9,778	1,015	8,555	1,535	983	1,802	8,334	1,117	9,850	1,890	1,116	2,094	9,437
總計(PCU)	909	6,998	1,388	841	1,544	6,805	810	7,919	1,655	769	1,706	7,788	771	6,837	1,411	724	1,588	6,703	837	7,850	1,708	820	1,806	7,551
季別/方向 車種	101 年第二季						101 年第三季						101 年第四季						102 年第一季					
	2		3		4		2		3		4		2		3		4		2		3		4	
	左轉	直行	左轉	右轉	右轉	直行	左轉	直行	左轉	右轉	右轉	直行	左轉	直行	左轉	右轉	右轉	直行	左轉	直行	左轉	右轉	右轉	直行
機車	505	4,087	561	525	525	525	525	525	626	874	4,962	541	4,549	573	555	704	4,018	525	4,358	611	544	807	4,140	
小型車	477	5,017	949	534	534	534	534	534	521	1,148	5,822	485	4,828	1,002	465	994	5,193	534	4,956	1,100	456	1,098	5,217	
大型車	2	116	102	4	4	4	4	4	2	110	144	1	118	98	2	92	135	4	124	103	7	106	133	
特種車	4	48	10	5	5	5	5	5	5	15	98	4	57	10	4	12	70	5	79	12	6	15	103	
總計(輛)	988	9,268	1,622	1,068	1,068	1,068	1,068	1,068	1,154	2,147	11,026	1,031	9,552	1,683	1,026	1,802	9,416	1,068	9,517	1,826	1,013	2,026	9,593	
總計(PCU)	746	7,437	1,464	820	820	820	820	820	853	1,850	8,885	770	7,510	1,515	759	1,566	7,682	820	7,620	1,648	760	1,759	7,862	

註：PCU 機車 1:0.5 PCU、小型車 1:1 PCU、大型車 1:2 PCU、特種車 1:3 PCU

表 8 柳豐路與台三線交叉口各方向交通流量調查結果(非假日)(5/9)

季別/方向	102 年第二季						102 年第三季						102 年第四季						103 年第一季					
	2		3		4		2		3		4		2		3		4		2		3		4	
	左轉	直行	左轉	右轉	右轉	直行	左轉	直行	左轉	右轉	右轉	直行	左轉	直行	左轉	右轉	右轉	直行	左轉	直行	左轉	右轉	右轉	直行
機車	512	4,187	566	535	716	3,822	560	4,571	611	574	835	4,088	526	4,218	589	531	748	3,928	503	4,030	522	514	699	3,662
小型車	473	4,749	992	434	1,002	5,006	505	5,050	1,114	476	1,131	5,511	467	4,847	1,015	433	1,042	5,316	427	4,470	954	415	980	5,002
大型車	2	126	105	3	96	133	2	130	110	5	105	137	2	129	104	3	93	132	3	131	85	5	86	127
特種車	3	65	12	4	12	84	4	72	11	5	12	98	3	75	10	6	13	91	3	71	9	4	9	90
總計(輛)	990	9,127	1,675	976	1,826	9,045	1,071	9,823	1,846	1,060	2,083	9,834	998	9,269	1,718	973	1,896	9,467	936	8,702	1,570	938	1,774	8,881
總計(PCU)	742	7,290	1,521	720	1,588	7,435	801	7,812	1,673	788	1,795	8,123	743	7,439	1,548	723	1,641	7,817	694	6,960	1,412	694	1,529	7,357
季別/方向	103 年第二季						103 年第三季						103 年第四季						104 年第一季					
	2		3		4		2		3		4		2		3		4		2		3		4	
	左轉	直行	左轉	右轉	右轉	直行	左轉	直行	左轉	右轉	右轉	直行	左轉	直行	左轉	右轉	右轉	直行	左轉	直行	左轉	右轉	右轉	直行
機車	497	3,944	530	476	676	3,589	559	4,161	557	539	733	3,858	526	4,275	580	512	761	3,952	501	3,943	536	524	723	3,647
小型車	408	4,426	949	378	932	4,929	464	4,654	993	451	1,029	5,167	438	4,868	1,036	412	1,062	5,337	411	4,493	951	389	981	4,898
大型車	2	122	89	4	81	120	3	135	88	5	90	128	1	125	84	3	83	121	3	133	82	4	90	122
特種車	3	72	8	3	9	83	3	74	10	4	10	94	4	79	9	4	8	87	2	81	10	5	9	89
總計(輛)	910	8,564	1576	861	1,698	8,721	1,029	9,024	1,648	999	1,862	9,247	969	9,347	1,709	931	1,914	9,497	917	8,650	1,579	922	1,803	8,756
總計(PCU)	670	6,858	1416	633	1,459	7,213	759	7,227	1,478	743	1,606	7,634	715	7,493	1,521	686	1,633	7,816	674	6,974	1,413	674	1,550	7,233
季別/方向	104 年第二季						104 年第三季						104 年第四季						105 年第一季					
	2		3		4		2		3		4		2		3		4		2		3		4	
	左轉	直行	左轉	右轉	右轉	直行	左轉	直行	左轉	右轉	右轉	直行	左轉	直行	左轉	右轉	右轉	直行	左轉	直行	左轉	右轉	右轉	直行
機車	503	4,022	544	513	706	3,686	545	4,333	575	525	746	3,929	540	4,091	547	518	714	3,765	525	4,106	553	514	718	3,768
小型車	429	4,554	963	400	972	4,945	451	4,849	1,044	427	1,089	5,402	444	4,581	982	426	996	5,089	437	4,609	986	417	1,003	5,110
大型車	2	127	92	5	88	125	3	124	86	6	81	122	3	131	85	4	88	126	3	132	89	5	90	127
特種車	2	74	10	3	8	87	3	85	10	6	8	86	3	70	9	4	9	89	5	77	10	5	10	89
總計(輛)	936	8,777	1,609	921	1,774	8,843	1,002	9,391	1,715	964	1,924	9,539	990	8,873	1,623	952	1,807	9,069	970	8,924	1,638	941	1,821	9,094
總計(PCU)	691	7,041	1,449	676	1,525	7,299	739	7,519	1,534	720	1,648	7,869	729	7,099	1,453	705	1,556	7,491	721	7,157	1,471	699	1,572	7,515

註：PCU 機車 1:0.5 PCU、小型車 1:1 PCU、大型車 1:2 PCU、特種車 1:3 PCU

表 8 柳豐路與台三線交叉口各方向交通流量調查結果(非假日)(6/9)

季別/方向 車種	105年第二季						105年第三季						105年第四季						106年第一季					
	2		3		4		2		3		4		2		3		4		2		3		4	
	左轉	直行	左轉	右轉	右轉	直行	左轉	直行	左轉	右轉	右轉	直行	左轉	直行	左轉	右轉	右轉	直行	左轉	直行	左轉	右轉	右轉	直行
機車	536	4,104	547	531	721	3,769	518	4,154	580	542	773	3,898	525	4,238	578	531	745	3,893	525	4,167	568	533	748	3,856
小型車	449	4,568	979	439	1,009	5,090	481	4,731	1,032	429	1,046	5,062	461	4,814	1,019	430	1,037	5,175	461	4,703	1,012	430	1,033	5,106
大型車	4	135	90	6	91	130	6	134	96	7	1,03	135	2	130	100	5	93	132	3	134	97	6	96	132
特種車	3	75	12	4	10	95	5	84	14	9	14	100	6	74	13	7	12	91	6	79	11	6	11	95
總計(輛)	992	8,882	1,628	980	1,831	9,084	1,010	9,103	1,722	987	1,936	9,195	994	9,256	1,710	973	1,887	9,291	995	9,083	1,688	975	1,888	9,189
總計(PCU)	734	7,115	1,469	729	1,582	7,520	767	7,328	1,556	741	1,681	7,581	746	7,415	1,547	727	1,632	7,659	748	7,292	1,523	727	1,632	7,583
季別/方向 車種	106年第二季						106年第三季						106年第四季						107年第一季					
	2		3		4		2		3		4		2		3		4		2		3		4	
	左轉	直行	左轉	右轉	右轉	直行	左轉	直行	左轉	右轉	右轉	直行	左轉	直行	左轉	右轉	右轉	直行	左轉	直行	左轉	右轉	右轉	直行
機車	540	4,301	585	547	774	3,893	516	4,089	565	508	719	3,768	321	1,531	540	4,189	570	519	506	792	534	526	717	888
小型車	471	4,809	1,046	442	1,057	5,234	443	4,646	986	409	993	5,142	665	1,981	447	4,732	1,014	423	424	1,800	958	408	987	1,080
大型車	4	134	103	8	102	134	4	130	103	6	91	129	85	19	3	133	90	5	5	0	87	6	91	0
特種車	4	77	13	6	12	97	3	77	11	6	13	91	6	10	5	80	11	5	4	0	13	5	10	0
總計(輛)	1,019	9,321	1,747	1,003	1,945	9,358	966	8,942	1,665	929	1,816	9,130	1,077	3,541	995	9,134	1,685	952	939	2,592	1,592	945	1,805	1,968
總計(PCU)	761	7,459	1,584	750	1,684	7,740	718	7,182	1,508	693	1,574	7,557	1,014	2,815	738	7,333	1,512	708	699	2,196	1,438	698	1,558	1,524
季別/方向 車種	107年第二季						107年第三季						107年第四季						108年第一季					
	2		3		4		2		3		4		2		3		4		2		3		4	
	左轉	直行	左轉	右轉	右轉	直行	左轉	直行	左轉	右轉	右轉	直行	左轉	直行	左轉	右轉	右轉	直行	左轉	直行	左轉	右轉	右轉	直行
機車	537	4,232	586	536	768	3,956	510	4,073	553	511	702	3,714	527	4,146	562	506	718	3,765	1,092	3,761	1,648	1,355	1,436	5,640
小型車	497	4,774	1,047	448	1,052	5,160	445	4,595	976	411	975	4,974	433	4,642	1,003	407	1,017	5,170	1,033	6,132	2,145	1,304	2,180	6,130
大型車	6	135	98	8	101	135	3	127	103	5	92	131	5	127	91	6	86	125	34	123	96	39	30	130
特種車	6	79	13	8	15	99	5	72	12	6	13	89	5	81	11	7	11	87	1	10	0	0	0	12
總計(輛)	1,046	9,220	1,744	1,000	1,936	9,350	963	8,867	1,644	933	1,782	8,908	970	8,996	1,667	926	1,832	9,147	2,160	10,026	3,889	2,698	3,646	11,912
總計(PCU)	796	1,397	1,575	756	1,683	7,705	721	1,102	1,495	695	1,549	7,360	722	1,212	1,499	693	1,581	7,564	1,650	8,289	3,161	2,060	2,958	9,246

註：PCU 機車 1:0.5 PCU、小型車 1:1 PCU、大型車 1:2 PCU、特種車 1:3 PCU

表 8 柳豐路與台三線交叉口各方向交通流量調查結果(非假日)(7/9)

季別/方向 車種	108年第二季						108年第三季						108年第四季						109年第一季					
	2		3		4		2		3		4		2		3		4		2		3		4	
	左轉	直行	左轉	右轉	右轉	直行	左轉	直行	左轉	右轉	右轉	直行	左轉	直行	左轉	右轉	右轉	直行	左轉	直行	左轉	右轉	右轉	直行
機車	746	4,342	1,200	924	1,330	5,150	670	3,927	1,089	879	1,076	4,784	799	3,713	1,045	849	993	4,711	602	4,054	782	621	975	4,087
小型車	979	5,712	1,857	886	2,051	5,859	942	5,080	1,638	869	1,782	5,286	913	4,702	1,564	927	1549	5,315	835	4,710	1,291	719	1,485	5,081
大型車	69	155	158	74	168	170	31	109	86	61	130	123	13	108	78	65	128	105	8	64	50	32	71	70
特種車	12	97	0	12	4	92	7	59	0	13	0	48	7	69	0	5	0	46	5	46	0	2	0	38
總計(輛)	1,806	10,306	3,215	1,896	3,553	11,271	1,650	9,175	2,813	1,822	2,988	10,241	1,732	8,592	2,687	1,846	2,670	10,177	1,450	8,874	2,123	1,374	2,531	9,276
總計(PCU)	1,526	8,484	2,773	1,532	3,064	9,050	1,360	7,439	2,355	1,470	2,580	8,068	1,360	6,982	2,243	1,497	2,302	8,019	1,167	7,003	1,782	1,100	2,115	7,379
季別/方向 車種	109年第二季						109年第三季						109年第四季						110年第一季					
	2		3		4		2		3		4		2		3		4		2		3		4	
	左轉	直行	左轉	右轉	右轉	直行	左轉	直行	左轉	右轉	右轉	直行	左轉	直行	左轉	右轉	右轉	直行	左轉	直行	左轉	右轉	右轉	直行
機車	482	5,507	815	1,402	1,630	4,583	473	3,132	610	1,127	1,243	3,818	726	3,934	826	841	979	4,563	767	3,774	815	894	967	4,359
小型車	869	8,846	2,107	1,044	2,280	7,444	782	7,658	1,912	972	1,797	6,365	889	4,493	1,840	817	1,833	4,315	919	4,597	1,829	885	1,823	4,980
大型車	22	44	71	21	61	57	9	38	57	16	36	15	16	73	55	23	60	91	18	65	68	24	63	78
特種車	0	42	8	0	0	51	0	39	5	0	0	48	6	32	7	9	1	29	2	30	2	0	1	31
總計(輛)	1,373	14,439	3,001	2,467	3,971	12,135	1,264	10,867	2,584	2,115	3,076	10,246	1,637	8,532	2,728	1,690	2,873	8,998	1,706	8,466	2,714	1,803	2,854	9,448
總計(PCU)	1,154	11,814	2,681	1,787	3,217	10,003	1,037	9,417	2,346	1,568	2,491	8,448	1,302	6,702	2,384	1,311	2,446	6,866	1,345	6,704	2,379	1,380	2,436	7,409
季別/方向 車種	110年第二季						110年第三季						110年第四季						111年第一季					
	2		3		4		2		3		4		2		3		4		2		3		4	
	左轉	直行	左轉	右轉	右轉	直行	左轉	直行	左轉	右轉	右轉	直行	左轉	直行	左轉	右轉	右轉	直行	左轉	直行	左轉	右轉	右轉	直行
機車	566	3,326	615	578	624	3,182	711	3,034	683	764	974	2,777	994	4,463	1,194	1,233	981	4,763	710	4,068	893	826	1,077	4,285
小型車	731	4,336	1,109	710	1,041	3,818	662	4,540	1,385	869	1,408	4,301	808	5,452	1,500	893	1,889	5,208	890	5,152	1,464	863	1,755	5,494
大型車	15	42	45	19	36	66	27	66	72	11	56	86	68	89	90	47	71	92	23	73	48	38	80	89
特種車	0	26	7	0	1	48	0	58	4	0	2	56	7	41	18	12	0	54	2	28	7	6	3	38
總計(輛)	1,312	7,730	1,776	1,307	1,702	7,114	1,400	7,698	2,144	1,644	2,440	7,220	1,877	10,045	2,802	2,185	2,941	10,117	1,625	9,321	2,412	1,733	2,915	9,906
總計(PCU)	1,044	6,161	1,528	1,037	1,428	5,685	1,072	6,363	1,883	1,273	2,013	6,030	1,462	7,985	2,331	1,640	2,522	7,936	1,297	7,416	2,028	1,370	2,463	7,929

註：PCU 機車 1:0.5 PCU、小型車 1:1 PCU、大型車 1:2 PCU、特種車 1:3 PCU

表 8 柳豐路與台三線交叉口各方向交通流量調查結果(非假日)(8/9)

季別/方向	111 年第二季						111 年第三季						111 年第四季						112 年第一季					
	2		3		4		2		3		4		2		3		4		2		3		4	
	左轉	直行	左轉	右轉	右轉	直行	左轉	直行	左轉	右轉	右轉	直行	左轉	直行	左轉	右轉	右轉	直行	左轉	直行	左轉	右轉	右轉	直行
機車	646	3,107	717	706	760	3,536	882	3,173	780	782	846	3,413	1,448	6,206	1,062	1,391	998	6,467	1,396	6,052	1,088	1,506	1,000	6,436
小型車	810	5,358	1,568	773	1,435	4,788	785	5,064	1,216	744	1,307	4,853	1,045	6,105	1,404	918	1,299	5,929	1,064	5,986	1,345	923	1,268	5,926
大型車	48	124	113	36	70	84	47	69	104	38	74	78	49	258	132	52	146	261	61	215	129	45	143	226
特種車	21	50	12	10	7	32	7	50	6	0	2	46	0	25	0	0	0	23	0	20	0	0	0	20
總計(輛)	1,525	8,639	2,410	1,525	2,272	8,440	1,721	8,356	2,106	1,564	2,229	8,390	2,542	12,594	2,598	2,361	2,443	12,680	2,521	12,273	2,562	2,474	2,411	12,608
總計(PCU)	1,292	7,310	2,189	1,228	1,976	6,820	1,341	6,939	1,832	1,211	1,884	6,854	1,867	9,799	2,199	1,718	2,090	9,754	1,884	9,502	2,147	1,766	2,054	9,656
季別/方向	112 年第二季						112 年第三季						112 年第四季						113 年第一季					
	2		3		4		2		3		4		2		3		4		2		3		4	
	左轉	直行	左轉	右轉	右轉	直行	左轉	直行	左轉	右轉	右轉	直行	左轉	直行	左轉	右轉	右轉	直行	左轉	直行	左轉	右轉	右轉	直行
機車	705	3,200	715	507	696	3,635	1,039	4,157	715	887	932	4,733	979	4,217	932	1,120	1,068	4,654	916	4,775	840	1,041	1,057	4,917
小型車	769	5,003	1,377	685	1,111	4,452	925	5,158	1,094	892	1,143	5,410	851	4,991	1,473	906	1,654	5,279	939	5,365	1,371	861	1,667	5,728
大型車	22	36	75	16	47	58	51	65	124	44	117	81	74	65	90	44	74	83	34	83	53	31	83	96
特種車	0	11	4	4	0	8	12	77	17	3	8	52	10	63	9	5	11	47	4	28	0	0	3	34
總計(輛)	1,496	8,250	2,171	1,212	1,854	8,153	2,027	9,457	1,950	1,826	2,200	10,276	1,914	9,336	2,504	2,075	2,807	10,063	1,893	10,251	2,264	1,933	2,810	10,775
總計(PCU)	1,166	6,708	1,897	983	1,553	6,410	1,583	7,598	1,751	1,433	1,867	8,095	1,519	7,419	2,146	1,569	2,369	7,913	1,477	8,003	1,897	1,444	2,371	8,481
季別/方向	113 年第二季						113 年第三季						113 年第四季						114 年第一季					
	2		3		4		2		3		4		2		3		4		2		3		4	
	左轉	直行	左轉	右轉	右轉	直行	左轉	直行	左轉	右轉	右轉	直行	左轉	直行	左轉	右轉	右轉	直行	左轉	直行	左轉	右轉	右轉	直行
機車	677	3,266	758	753	814	3,586	806	3,460	737	844	901	3,904	982	4,503	991	1,068	1,132	4,815	834	4,683	864	819	1,028	4,498
小型車	871	5,219	1,483	818	1,398	4,904	784	4,923	1,306	742	1,407	5,011	909	5,133	1,416	946	1,584	5,412	922	5,199	1,344	854	1,428	5,388
大型車	50	80	99	32	72	87	56	58	84	27	78	81	43	64	66	35	74	71	47	78	80	38	95	105
特種車	12	48	11	5	0	44	8	35	5	0	3	32	5	33	14	0	5	52	6	31	3	14	0	40
總計(輛)	1,610	8,613	2,351	1,608	2,284	8,621	1,654	8,476	2,132	1,613	2,389	9,028	1,939	9,733	2,487	2,049	2,795	10,350	1,809	9,991	2,291	1,725	2,551	10,031
總計(PCU)	1,346	7,156	2,093	1,274	1,949	7,003	1,323	6,874	1,858	1,218	2,023	7,221	1,501	7,612	2,086	1,550	2,313	8,118	1,451	7,790	1,945	1,382	2,132	7,967

註：1.PCU 機車 1:0.5 PCU、小型車 1:1 PCU、大型車 1:2 PCU、特種車 1:3 PCU

2.111 年第四季 111.10~111.12 之監測工作委託佳美檢驗科技股份有限公司（環保署環署環檢字第 025 號）辦理。

表 8 柳豐路與台三線交叉口各方向交通流量調查結果(非假日)(9/9)

季別/方向	114 年第二季						114 年第三季						114 年第四季									
	2		3		4		2		3		4		2		3		4					
車種	左轉	直行	左轉	右轉	右轉	直行	左轉	直行	左轉	右轉	右轉	直行	左轉	直行	左轉	右轉	右轉	直行				
機車	701	3,166	792	677	752	3,683	861	3,318	764	789	815	3,863	1,094	4,159	1,095	947	1,227	4,605				
小型車	899	5,088	1,451	732	1,264	4,833	822	5,011	1,164	729	1,255	4,862	939	5,274	1,796	924	2,026	5,755				
大型車	32	105	91	35	63	86	40	47	96	32	43	70	31	81	114	37	68	75				
特種車	20	43	16	4	0	36	7	37	11	0	0	34	0	19	4	8	3	37				
總計(輛)	1,652	8,402	2,350	1,448	2,079	8,638	1,730	8,413	2,035	1,550	2,113	8,829	2,064	9,533	3,009	1,916	3,324	10,472				
總計(PCU)	1,374	7,010	2,077	1,153	1,766	6,955	1,354	6,875	1,771	1,188	1,749	7,036	1,548	7,573	2,584	1,496	2,785	8,319				

註：1.PCU 機車 1:0.5 PCU、小型車 1:1 PCU、大型車 1:2 PCU、特種車 1:3 PCU

2.111 年第四季 111.10~111.12 之監測工作委託佳美檢驗科技股份有限公司（環保署環署環檢字第 025 號）辦理。

表 9 柳豐路與台三線交叉口各方向交通流量調查結果(假日)(1/9)

季別/方向	90年第一季				90年第二季				90年第三季				90年第四季				91年第一季							
	2		3		4		2		3		4		2		3		4		2		3		4	
	左轉	直行	左轉	右轉	右轉	直行	左轉	直行	左轉	右轉	右轉	直行	左轉	直行	左轉	右轉	右轉	直行	左轉	直行	左轉	右轉	右轉	直行
機車	128	145	110	166	354	321	255	284	347	264	241	229	277	233	315	342	372	4679	268	247	256	5460		
小型車	211	187	190	245	211	209	174	227	222	212	186	157	226	189	191	217	236	6042	182	191	177	6727		
大型車	6	5	5	3	18	63	56	22	23	71	28	21	37	66	82	36	20	542	67	46	21	587		
特種車	5	0	1	3	0	0	11	0	0	0	11	0	0	14	0	0	0	54	0	12	0	16		
總計(輛)	350	337	306	417	583	593	496	533	592	547	466	407	540	502	588	595	628	11317	517	496	454	12790		
總計(PCU)	302	269.5	258	343	424	495.5	446.5	413	441.5	486	395.5	313.5	438.5	479.5	512.5	460	462	9627.5	450	442.5	347	10679		
季別/方向	91年第二季						91年第三季						91年第四季						92年第一季					
	2		3		4		2		3		4		2		3		4		2		3		4	
	左轉	直行	左轉	右轉	右轉	直行	左轉	直行	左轉	右轉	右轉	直行	左轉	直行	左轉	右轉	右轉	直行	左轉	直行	左轉	右轉	右轉	直行
機車	372	4511	263	244	231	5191	268	5562	369	275	225	4843	371	4844	574	601	356	3330	357	4859	516	532	317	3328
小型車	208	5778	199	183	161	6514	281	6814	202	207	151	7005	268	6224	419	401	208	3838	307	6344	362	401	203	3739
大型車	30	518	76	55	18	584	90	723	34	45	25	662	75	653	114	69	35	428	55	662	97	36	25	420
特種車	0	46	0	15	0	18	17	26	1	19	0	36	3	36	20	18	0	18	6	34	21	29	10	36
總計(輛)	610	10853	538	497	410	12307	656	13125	606	546	402	12546	717	11757	1127	1089	599	7614	725	11899	996	998	555	7523
總計(PCU)	454	9207.5	482.5	460	312.5	10331.5	646	11119	457.5	491.5	315.5	10858.5	612.5	10060	994	893.5	456	6413	613.5	10199.5	877	826	441.5	6351
季別/方向	92年第二季						92年第三季						92年第四季						93年第一季					
	2		3		4		2		3		4		2		3		4		2		3		4	
	左轉	直行	左轉	右轉	右轉	直行	左轉	直行	左轉	右轉	右轉	直行	左轉	直行	左轉	右轉	右轉	直行	左轉	直行	左轉	右轉	右轉	直行
機車	333	4768	505	500	286	3196	335	4186	545	534	354	3576	360	4386	536	529	339	3555	360	4391	525	517	339	3568
小型車	274	6012	369	348	205	3530	325	5892	390	389	240	3808	310	6402	401	368	230	3783	301	6380	398	359	212	3778
大型車	54	633	88	36	23	374	45	634	92	32	22	453	40	715	84	26	18	427	27	707	76	29	14	421
特種車	4	38	18	26	11	29	3	32	10	10	8	32	4	34	12	12	8	29	6	35	8	16	10	21
總計(輛)	665	11451	980	907	525	7129	708	10744	1037	965	624	7869	714	11537	1033	935	595	7794	694	11513	1007	921	575	7788
總計(PCU)	560.5	9776	851.5	739	427	5963	591.5	9349	876.5	750	485	6598	582	10127	873	720.5	459.5	6501.5	553	10094.5	836.5	723.5	439.5	6467

註：PCU 機車 1:0.5 PCU、小型車 1:1 PCU、大型車 1:2 PCU、特種車 1:3 PCU

表 9 柳豐路與台三線交叉口各方向交通流量調查結果(假日)(2/9)

季別/方向	93年第二季						93年第三季						93年第四季						94年第一季					
	2		3		4		2		3		4		2		3		4		2		3		4	
	左轉	直行	左轉	右轉	右轉	直行	左轉	直行	左轉	右轉	右轉	直行	左轉	直行	左轉	右轉	右轉	直行	左轉	直行	左轉	右轉	右轉	直行
機車	378	4386	503	507	367	3514	351	4149	458	502	356	3295	364	4217	449	495	362	3279	410	4310	462	532	377	3231
小型車	297	6280	367	369	256	3671	275	5761	361	381	294	3467	286	5814	376	393	303	3508	309	6107	375	411	361	3512
大型車	50	699	76	33	23	410	39	573	62	37	30	355	41	595	64	40	33	363	50	567	56	55	46	385
特種車	4	26	7	14	8	24	9	21	10	15	12	25	11	25	11	16	15	22	27	40	29	32	40	31
總計(輛)	729	11391	953	923	654	7619	674	10504	891	935	692	7142	702	10651	900	944	713	7172	796	11024	922	1030	824	7159
總計(PCU)	598	9949	791.5	730.5	509.5	6320	555.5	9044.5	744	751	568	5899.5	583	9187.5	762	768	595	5939.5	695	9516	805	833	742.5	6009.5
季別/方向	94年第二季						94年第三季						94年第四季						95年第一季					
	2		3		4		2		3		4		2		3		4		2		3		4	
	左轉	直行	左轉	右轉	右轉	直行	左轉	直行	左轉	右轉	右轉	直行	左轉	直行	左轉	右轉	右轉	直行	左轉	直行	左轉	右轉	右轉	直行
機車	431	4223	469	553	394	3420	409	4223	469	534	386	3169	341	4240	411	425	395	3374	341	4240	411	425	395	3374
小型車	350	5883	386	444	435	3610	318	5985	386	412	367	3443	278	6128	340	351	278	3578	278	6128	340	351	278	3578
大型車	50	533	59	74	55	407	61	555	54	61	60	392	53	669	49	30	21	384	53	669	49	30	21	384
特種車	31	49	40	35	47	50	23	43	27	39	30	30	9	35	11	15	22	29	9	35	11	16	11	29
總計(輛)	862	10688	954	1106	931	7487	811	10806	936	1046	843	7034	681	11072	811	821	716	7365	681	11072	811	822	705	7365
總計(PCU)	758.5	9209.5	859	974	883	6284	713.5	9326.5	809.5	918	770	4510	581.5	9691	676.5	671.5	550.5	6120	581.5	9691	676.5	671.5	550.5	6120
季別/方向	95年第二季						95年第三季						95年第四季						96年第一季					
	2		3		4		2		3		4		2		3		4		2		3		4	
	左轉	直行	左轉	右轉	右轉	直行	左轉	直行	左轉	右轉	右轉	直行	左轉	直行	左轉	右轉	右轉	直行	左轉	直行	左轉	右轉	右轉	直行
機車	322	4183	409	438	389	3270	344	3948	349	455	395	3099	336	4075	366	446	415	3301	349	4022	380	429	402	3273
小型車	270	6112	343	344	271	3440	275	5797	381	323	298	3272	273	5990	367	315	293	3265	268	5933	352	316	306	3245
大型車	53	670	44	35	30	382	72	546	41	54	50	358	75	513	43	57	55	373	76	501	42	53	52	377
特種車	11	40	20	19	14	29	26	55	22	31	11	56	29	54	26	49	45	48	35	68	33	66	54	73
總計(輛)	656	11005	816	836	704	7121	717	10346	793	863	754	6785	713	10632	802	867	808	6987	728	10524	807	864	814	6968
總計(PCU)	570	9664	695.5	690	567.5	5926	664	9028	703.5	751.5	727.5	5706	678	9216	714	799	745.5	5806	699.5	9150	725	834.5	773	5855

註：PCU 機車 1:0.5 PCU、小型車 1:1 PCU、大型車 1:2 PCU、特種車 1:3 PCU

表 9 柳豐路與台三線交叉口各方向交通流量調查結果(假日)(3/9)

季別/方向	96年第二季						96年第三季						96年第四季						97年第一季					
	2		3		4		2		3		4		2		3		4		2		3		4	
	左轉	直行	左轉	右轉	右轉	直行	左轉	直行	左轉	右轉	右轉	直行	左轉	直行	左轉	右轉	右轉	直行	左轉	直行	左轉	右轉	右轉	直行
機車	399	4302	407	422	398	3290	439	4492	400	426	403	3230	485	4519	427	441	408	2944	427	4407	427	430	419	2792
小型車	274	6180	343	326	284	3204	300	5880	377	341	306	3208	298	6099	383	345	310	3277	277	6162	367	343	296	3317
大型車	95	489	28	24	113	441	87	489	70	63	104	456	56	489	47	44	83	466	46	497	44	38	56	459
特種車	67	106	33	23	31	82	34	97	30	22	30	32	19	72	13	19	22	20	20	45	13	24	20	18
總計(輛)	835	11077	811	795	826	7017	860	10958	877	852	843	6926	858	11179	870	849	823	6707	770	11111	851	835	791	6586
總計(PCU)	864.5	9627	701.5	654	802	5977	795.5	9395	807	746	805.5	5831	709.5	9449	729.5	710.5	746	5741	642.5	9494.5	707.5	706	677.5	5685
季別/方向	97年第二季						97年第三季						97年第四季						98年第一季					
	2		3		4		2		3		4		2		3		4		2		3		4	
	左轉	直行	左轉	右轉	右轉	直行	左轉	直行	左轉	右轉	右轉	直行	左轉	直行	左轉	右轉	右轉	直行	左轉	直行	左轉	右轉	右轉	直行
機車	503	3374	542	459	368	2085	350	4416	442	398	348	3456	333	2338	526	499	223	3726	464	4280	928	1013	564	4420
小型車	347	4710	440	399	278	3034	250	5559	309	307	235	3140	432	2916	426	492	278	4417	509	7252	1167	779	434	7290
大型車	38	510	34	38	41	328	52	600	66	36	16	345	9	24	3	6	9	59	3	117	170	6	150	141
特種車	19	44	17	21	20	27	7	12	4	5	5	21	4	13	3	3	0	3	1	27	2	1	2	44
總計(輛)	907	8638	1033	917	707	5474	659	10587	821	746	604	6962	778	5291	958	1000	510	8205	977	11676	2267	1799	1150	11895
總計(PCU)	732	7549	830	767.5	604	4814	550	9003	674	593	456	5621	629	4172	704	762.5	407.5	6407	750	9707	1977	1301	1022	9914
季別/方向	98年第二季						98年第三季						98年第四季						99年第一季					
	2		3		4		2		3		4		2		3		4		2		3		4	
	左轉	直行	左轉	右轉	右轉	直行	左轉	直行	左轉	右轉	右轉	直行	左轉	直行	左轉	右轉	右轉	直行	左轉	直行	左轉	右轉	右轉	直行
機車	392	3943	768	549	662	3881	415	3886	600	636	872	3826	491	3757	646	678	948	3589	491	3757	582	678	950	3589
小型車	383	6256	812	417	720	6319	378	5039	821	467	910	4777	428	5198	922	520	1019	4839	428	5198	968	520	936	4839
大型車	0	107	195	0	113	113	1	114	127	1	93	103	0	94	142	0	110	87	0	94	114	0	95	87
特種車	0	15	3	0	2	22	6	27	7	5	5	19	4	26	6	3	3	25	4	26	2	3	3	25
總計(輛)	775	10321	1778	966	1497	10335	800	9066	1555	1109	1880	8725	923	9075	1716	1201	2080	8540	923	9075	1666	1201	1984	8540
總計(PCU)	579	8487	1595	692	1283	8552	606	7291	1396	802	1547	6953	686	7343	1547	868	1722	6883	686	7343	1493	868	1610	6883

註：PCU 機車 1:0.5 PCU、小型車 1:1 PCU、大型車 1:2 PCU、特種車 1:3 PCU

表 9 柳豐路與台三線交叉口各方向交通流量調查結果(假日)(4/9)

季別/方向	99年第二季						99年第三季						99年第四季						100年第一季					
	2		3		4		2		3		4		2		3		4		2		3		4	
	左轉	直行	左轉	右轉	右轉	直行	左轉	直行	左轉	右轉	右轉	直行	左轉	直行	左轉	右轉	右轉	直行	左轉	直行	左轉	右轉	右轉	直行
機車	505	3663	742	613	970	4149	487	3231	648	568	897	3691	482	3,657	541	540	699	3,739	545	2,726	494	682	777	2,974
小型車	481	5401	1226	595	1225	4862	438	4957	1134	520	1139	4301	449	5,106	943	532	945	4,561	537	4,462	1,123	498	976	3,877
大型車	2	121	139	0	96	118	2	152	145	0	111	136	1	80	95	0	81	76	0	64	110	0	101	72
特種車	5	47	2	5	4	65	6	106	3	7	4	112	4	25	2	2	2	20	2	16	1	1	1	13
總計(輛)	993	9232	2109	1213	2295	9194	933	8446	1930	1095	2151	8240	936	8,868	1,581	1,074	1,727	8,396	1,084	7,268	1,728	1,181	1,855	6,936
總計(PCU)	753	7616	1881	917	1914	7368	704	7195	1757	825	1822	6755	704	7,170	1,410	808	1,463	6,643	816	6,001	1,593	842	1,570	5,547
季別/方向	100年第二季						100年第三季						100年第四季						101年第一季					
	2		3		4		2		3		4		2		3		4		2		3		4	
	左轉	直行	左轉	右轉	右轉	直行	左轉	直行	左轉	右轉	右轉	直行	左轉	直行	左轉	右轉	右轉	直行	左轉	直行	左轉	右轉	右轉	直行
機車	480	2,762	528	594	823	3,051	526	3,873	574	446	714	3,928	627	3,362	497	522	809	3,524	529	3,217	539	435	692	3,385
小型車	456	4,652	996	464	863	4,106	478	5,794	1,150	426	936	4,667	563	5,216	1,022	514	862	4,127	497	5,597	984	445	847	4,662
大型車	0	47	95	0	88	56	2	74	87	4	103	67	1	70	96	3	89	62	3	71	91	3	97	66
特種車	2	18	1	0	1	12	0	13	13	1	12	12	0	23	9	0	6	21	0	18	11	0	10	13
總計(輛)	938	7,479	1,620	1,058	1,775	7,225	1,006	9,754	1,824	877	1,765	8,674	1,191	8,671	1,624	1,039	1,766	7,734	1,029	8,903	1,625	883	1,646	8,126
總計(PCU)	702	6,181	1,453	761	1,454	5,780	745	7,918	1,650	660	1,535	6,801	879	7,106	1,490	781	1,463	6,076	768	7,402	1,469	669	1,417	6,526
季別/方向	101年第二季						101年第三季						101年第四季						102年第一季					
	2		3		4		2		3		4		2		3		4		2		3		4	
	左轉	直行	左轉	右轉	右轉	直行	左轉	直行	左轉	右轉	右轉	直行	左轉	直行	左轉	右轉	右轉	直行	左轉	直行	左轉	右轉	右轉	直行
機車	609	3,415	551	523	780	3,556	512	3,531	580	438	755	4,265	595	3,397	525	506	779	3,680	603	3,440	607	528	729	3,525
小型車	560	5,082	1,051	488	877	4,227	483	6,127	917	434	725	5,824	588	5,455	1,020	497	858	4,765	516	5,171	928	461	812	4,585
大型車	2	64	80	3	99	58	5	81	91	3	98	78	3	69	95	4	87	64	5	73	99	5	92	71
特種車	0	22	6	0	7	18	3	31	10	0	9	62	1	29	6	0	6	40	2	30	9	1	7	43
總計(輛)	1,171	8,583	1,688	1,014	1,763	7,859	1,003	9,770	1,598	875	1,587	10,229	1,187	8,950	1,646	1,007	1,730	8,549	1,126	8,714	1,643	995	1,640	8,224
總計(PCU)	869	6,984	1,505	756	1,486	6,175	758	8,148	1,419	659	1,326	8,299	895	7,379	1,491	758	1,440	6,853	834	7,127	1,457	738	1,382	6,619

註：PCU 機車 1:0.5 PCU、小型車 1:1 PCU、大型車 1:2 PCU、特種車 1:3 PCU

表 9 柳豐路與台三線交叉口各方向交通流量調查結果(假日)(5/9)

季別/方向	102 年第二季						102 年第三季						102 年第四季						103 年第一季					
	2		3		4		2		3		4		2		3		4		2		3		4	
	左轉	直行	左轉	右轉	右轉	直行	左轉	直行	左轉	右轉	右轉	直行	左轉	直行	左轉	右轉	右轉	直行	左轉	直行	左轉	右轉	右轉	直行
機車	589	3,360	532	483	772	3,579	603	3,585	540	510	752	3,679	575	3,339	582	469	781	3,559	516	3,113	515	441	722	3,269
小型車	594	5,258	1,019	505	837	4,689	580	5,412	991	493	850	4,715	556	5,190	947	459	804	4,514	503	4,964	895	408	780	4,225
大型車	3	71	102	5	97	69	2	72	90	3	86	64	3	70	100	5	94	65	1	66	80	2	82	57
特種車	1	28	6	0	6	42	1	30	8	1	7	42	2	30	9	1	8	37	1	22	7	0	6	37
總計(輛)	1,187	8,717	1,659	993	1,712	8,379	1,186	9,099	1,629	1,007	1,695	8,500	1,136	8,629	1,638	934	1,687	8,175	1,021	8,165	1,497	851	1,590	7,588
總計(PCU)	898	7,164	1,507	757	1,435	6,743	889	7,439	1,465	757	1,419	6,809	856	7,090	1,465	707	1,407	6,535	766	6,719	1,334	633	1,323	6,085
季別/方向	103 年第二季						103 年第三季						103 年第四季						104 年第一季					
	2		3		4		2		3		4		2		3		4		2		3		4	
	左轉	直行	左轉	右轉	右轉	直行	左轉	直行	左轉	右轉	右轉	直行	左轉	直行	左轉	右轉	右轉	直行	左轉	直行	左轉	右轉	右轉	直行
機車	545	3,103	509	442	691	3,168	546	3,221	549	464	734	3,408	585	3,479	583	486	781	3,537	514	3,077	513	426	676	3,215
小型車	496	4,986	875	415	736	4,258	513	4,799	952	398	815	4,435	541	5,047	881	448	761	4,622	475	4,617	863	381	720	4,257
大型車	0	66	81	2	83	62	1	70	82	3	87	68	0	70	77	4	83	65	0	69	71	2	77	61
特種車	2	29	6	0	6	35	2	25	8	1	7	37	1	29	9	0	7	34	0	26	7	0	8	34
總計(輛)	1,043	8,184	1,471	859	1,516	7,523	1,062	8,115	1,591	866	1,643	7,948	1,127	8,625	1,550	938	1,632	8,258	989	7,789	1,454	809	1,481	7,567
總計(PCU)	775	6,757	1,310	640	1,266	6,071	794	6,625	1,415	639	1,377	6,386	837	7,014	1,354	699	1,339	6,623	732	6,372	1,283	598	1,236	6,089
季別/方向	104 年第二季						104 年第三季						104 年第四季						105 年第一季					
	2		3		4		2		3		4		2		3		4		2		3		4	
	左轉	直行	左轉	右轉	右轉	直行	左轉	直行	左轉	右轉	右轉	直行	左轉	直行	左轉	右轉	右轉	直行	左轉	直行	左轉	右轉	右轉	直行
機車	549	3,179	519	450	710	3,321	574	3,550	597	484	791	3,543	550	3,241	546	455	726	3,335	553	3,229	540	460	734	3,346
小型車	521	4,952	922	432	765	4,399	549	5,030	889	459	766	4,678	512	4,862	898	418	764	4,412	519	4,951	903	419	761	4,386
大型車	0	69	83	2	84	65	0	71	76	4	78	65	0	71	81	3	83	66	0	70	83	4	87	66
特種車	1	26	7	1	6	55	0	29	9	0	6	35	1	29	10	0	7	37	2	27	9	0	8	38
總計(輛)	1,071	8,226	1,531	885	1,565	7,840	1,123	8,680	1,571	947	1,641	8,321	1,063	8,203	1,535	876	1,580	7,850	1,074	8,277	1,535	883	1,590	7,836
總計(PCU)	799	6,758	1,369	664	1,306	6,355	836	7,034	1,367	709	1,336	6,685	790	6,712	1,363	652	1,314	6,323	802	6,787	1,366	657	1,326	6,305

註：PCU 機車 1:0.5 PCU、小型車 1:1 PCU、大型車 1:2 PCU、特種車 1:3 PCU

表 9 柳豐路與台三線交叉口各方向交通流量調查結果(假日)(6/9)

季別/方向 車種	105年第二季						105年第三季						105年第四季						106年第一季					
	2		3		4		2		3		4		2		3		4		2		3		4	
	左轉	直行	左轉	右轉	右轉	直行	左轉	直行	左轉	右轉	右轉	直行	左轉	直行	左轉	右轉	右轉	直行	左轉	直行	左轉	右轉	右轉	直行
機車	534	3,172	538	456	735	3,344	565	3,264	569	480	709	3,375	594	3,425	562	489	783	3,565	565	3,287	560	477	742	3,428
小型車	514	4,887	931	409	804	4,336	503	4,901	901	428	772	4,428	572	5,159	957	480	802	4,661	530	4,980	930	441	833	4,474
大型車	2	71	86	4	89	65	4	74	88	6	90	69	3	76	94	5	95	70	4	75	89	6	91	68
特種車	3	26	10	1	7	39	2	32	11	1	10	42	2	30	10	0	8	40	2	31	12	0	8	39
總計(輛)	1,053	8,156	1,565	870	1,635	7,784	1,074	8,271	1,569	915	1,581	7,914	1,171	8,690	1,623	974	1,688	8,336	1,101	8,373	1,591	924	1,674	8,009
總計(PCU)	794	6,693	1,402	648	1,371	6,255	800	6,777	1,395	683	1,337	6,380	881	7,114	1,456	735	1,408	6,704	827	6,867	1,424	692	1,410	6,441
季別/方向 車種	106年第二季						106年第三季						106年第四季						107年第一季					
	2		3		4		2		3		4		2		3		4		2		3		4	
	左轉	直行	左轉	右轉	右轉	直行	左轉	直行	左轉	右轉	右轉	直行	左轉	直行	左轉	右轉	右轉	直行	左轉	直行	左轉	右轉	右轉	直行
機車	583	3,387	536	488	735	3,506	565	3,228	551	462	742	3,369	574	3,367	569	477	759	3,442	520	3,098	519	438	704	3,248
小型車	556	5,190	963	468	815	4,563	530	5,095	915	441	776	4,392	533	4,961	893	440	767	4,524	494	4,797	885	399	756	4,249
大型車	2	76	92	3	90	69	3	71	96	5	93	67	0	74	82	7	87	69	1	71	79	2	83	60
特種車	2	32	9	2	8	54	4	32	10	1	10	39	2	31	13	0	10	40	1	26	10	0	8	37
總計(輛)	1,143	8,685	1,600	961	1,648	8,192	1,102	8,426	1,572	909	1,621	7,867	1,109	8,433	1,557	924	1,623	8,075	1,016	7,992	1,493	839	1,551	7,594
總計(PCU)	858	7,132	1,442	724	1,387	6,616	831	6,947	1,413	685	1,363	6,328	826	6,886	1,381	693	1,351	6,503	759	6,566	1,333	622	1,298	6,104
季別/方向 車種	107年第二季						107年第三季						107年第四季						108年第一季					
	2		3		4		2		3		4		2		3		4		2		3		4	
	左轉	直行	左轉	右轉	右轉	直行	左轉	直行	左轉	右轉	右轉	直行	左轉	直行	左轉	右轉	右轉	直行	左轉	直行	左轉	右轉	右轉	直行
機車	581	3,345	585	499	734	3,434	573	3,237	528	469	734	3,379	564	3,332	558	466	747	3,361	464	3,000	723	590	643	3,063
小型車	520	5,023	919	445	795	4,504	549	5,129	953	467	790	4,481	531	5,015	889	441	758	4,473	741	6,478	2,481	809	2,276	5,918
大型車	4	75	94	6	92	73	3	74	97	5	95	69	0	72	83	5	84	68	24	60	137	49	180	53
特種車	2	33	11	1	9	43	2	31	9	0	9	41	2	32	9	0	7	40	0	8	0	0	0	2
總計(輛)	1,107	8,476	1,609	951	1,630	8,054	1,127	8,471	1,587	941	1,628	7,970	1,097	8,451	1,539	912	1,596	7,942	1,229	9,546	3,341	1,448	3,099	9,036
總計(PCU)	825	6,945	1,433	710	1,373	6,496	848	6,989	1,438	712	1,374	6,432	819	6,921	1,361	684	1,321	6,410	1,021	8,122	3,117	1,202	2,958	7,562

註：PCU 機車 1:0.5 PCU、小型車 1:1 PCU、大型車 1:2 PCU、特種車 1:3 PCU

表 9 柳豐路與台三線交叉口各方向交通流量調查結果(假日)(7/9)

季別/方向	108年第二季						108年第三季						108年第四季						109年第一季					
	2		3		4		2		3		4		2		3		4		2		3		4	
	左轉	直行	左轉	右轉	右轉	直行	左轉	直行	左轉	右轉	右轉	直行	左轉	直行	左轉	右轉	右轉	直行	左轉	直行	左轉	右轉	右轉	直行
機車	450	2,888	700	594	657	2,994	343	2,632	592	634	422	2,857	323	2,421	553	594	384	2,924	449	2,201	485	486	324	3,069
小型車	754	6,446	2,477	767	2,331	5,852	843	6,313	2,297	817	2,726	5,365	836	5,852	2,151	956	2,727	5,149	799	5,411	2,001	827	2,595	4,294
大型車	18	52	155	63	171	51	19	33	152	47	180	26	15	35	88	60	172	17	14	20	123	13	157	15
特種車	0	3	0	0	0	0	0	3	0	0	0	0	0	13	0	0	0	0	0	0	0	0	0	0
總計(輛)	1,222	9,389	3,332	1,424	3,159	8,897	1,205	8,981	3,041	1,498	3,328	8,248	1,174	8,321	2,792	1,610	3,283	8,090	1,262	7,632	2,609	1,326	3,076	7,378
總計(PCU)	1,015	8,003	3,137	1,190	3,002	7,451	1,053	7,704	2,897	1,228	3,297	6,846	1,028	7,172	2,604	1,373	3,263	6,645	1,052	6,552	2,490	1,096	3,071	5,859
季別/方向	109年第二季						109年第三季						109年第四季						110年第一季					
	2		3		4		2		3		4		2		3		4		2		3		4	
	左轉	直行	左轉	右轉	右轉	直行	左轉	直行	左轉	右轉	右轉	直行	左轉	直行	左轉	右轉	右轉	直行	左轉	直行	左轉	右轉	右轉	直行
機車	488	5,659	614	493	678	4,903	512	4,955	667	492	658	4,250	659	2,535	883	469	725	2,502	757	3,537	835	519	690	3,460
小型車	820	12,058	2,031	1,020	1,978	9,986	1,116	9,450	1,768	846	1,606	8,248	531	6,074	1,905	745	1,858	6,275	1,011	7,452	1,983	792	1,746	7,649
大型車	24	60	115	16	123	88	10	69	80	16	68	42	15	73	39	12	42	82	11	64	48	11	50	62
特種車	0	16	4	0	4	4	0	14	6	0	5	5	0	6	2	0	4	9	0	10	3	0	3	7
總計(輛)	1,332	17,793	2,764	1,529	2,783	14,981	1,638	14,488	2,521	1,354	2,337	12,545	1,205	8,688	2,829	1,226	2,629	8,868	1,779	11,063	2,869	1,322	2,489	11,178
總計(PCU)	1,112	15,056	2,580	1,299	2,575	12,626	1,392	12,108	2,280	1,124	2,086	10,472	891	7,506	2,431	1,004	2,317	7,717	1,412	9,379	2,506	1,074	2,200	9,524
季別/方向	110年第二季						110年第三季						110年第四季						111年第一季					
	2		3		4		2		3		4		2		3		4		2		3		4	
	左轉	直行	左轉	右轉	右轉	直行	左轉	直行	左轉	右轉	右轉	直行	左轉	直行	左轉	右轉	右轉	直行	左轉	直行	左轉	右轉	右轉	直行
機車	467	2,666	454	346	435	2,592	578	3,032	550	628	565	3,356	676	2,633	670	415	646	3,055	689	2,489	734	562	761	2,969
小型車	519	3,693	592	474	609	3,321	563	4,296	636	572	653	4,352	783	6,454	1,782	705	1,678	5,704	847	5,169	1,623	747	1,803	4,175
大型車	12	27	14	8	29	31	29	57	34	8	32	43	33	51	68	19	93	53	14	33	92	12	55	47
特種車	0	8	0	0	0	3	0	7	0	0	4	9	0	3	0	0	2	4	0	5	4	0	5	8
總計(輛)	998	6,394	1,060	828	1,073	5,947	1,170	7,392	1,220	1,208	1,254	7,760	1,492	9,141	2,520	1,139	2,419	8,816	1,550	7,696	2,453	1,321	2,624	7,199
總計(PCU)	777	5,104	847	663	885	4,688	910	5,947	979	902	1,012	6,143	1,187	7,882	2,253	951	2,193	7,350	1,220	6,495	2,186	1,052	2,309	5,778

註：PCU 機車 1:0.5 PCU、小型車 1:1 PCU、大型車 1:2 PCU、特種車 1:3 PCU

表 9 柳豐路與台三線交叉口各方向交通流量調查結果(假日)(8/9)

季別/方向	111 年第二季						111 年第三季						111 年第四季						112 年第一季					
	2		3		4		2		3		4		2		3		4		2		3		4	
	左轉	直行	左轉	右轉	右轉	直行	左轉	直行	左轉	右轉	右轉	直行	左轉	直行	左轉	右轉	右轉	直行	左轉	直行	左轉	右轉	右轉	直行
機車	638	4,075	829	417	791	4,570	597	3,595	617	541	690	4,035	870	5,913	736	847	665	5,680	822	5,852	740	894	671	5,652
小型車	684	4,969	1,207	529	1,018	4,765	601	4,584	854	594	833	4,414	802	6,651	834	754	861	6,826	782	6,289	786	768	891	7,224
大型車	45	82	102	27	99	85	49	60	81	10	69	59	53	219	127	47	119	225	52	177	130	46	120	182
特種車	0	36	8	0	8	26	0	12	0	0	5	7	0	17	0	0	0	15	0	15	0	0	0	13
總計(輛)	1,367	9,162	2,146	973	1,916	9,446	1,247	8,251	1,552	1,145	1,597	8,515	1,725	12,800	1,697	1,648	1,645	12,746	1,656	12,333	1,656	1,708	1,682	13,071
總計(PCU)	1,093	7,279	1,850	792	1,636	7,298	998	6,538	1,325	885	1,331	6,571	1,343	10,097	1,456	1,272	1,432	10,161	1,297	9,614	1,416	1,307	1,467	10,453
季別/方向	112 年第二季						112 年第三季						112 年第四季						113 年第一季					
	2		3		4		2		3		4		2		3		4		2		3		4	
	左轉	直行	左轉	右轉	右轉	直行	左轉	直行	左轉	右轉	右轉	直行	左轉	直行	左轉	右轉	右轉	直行	左轉	直行	左轉	右轉	右轉	直行
機車	731	3,738	779	767	905	3,900	572	3,910	593	617	577	4,270	641	3,322	673	524	738	3,212	788	4,051	765	643	700	4,730
小型車	939	5,411	1,593	843	1,481	5,195	656	4,875	843	623	944	4,739	743	5,542	1,278	659	1,351	4,866	769	5,784	1,087	694	1,505	5,600
大型車	36	81	54	31	50	93	45	68	82	34	95	79	36	71	80	13	72	75	29	47	93	27	74	70
特種車	0	53	10	0	5	48	0	5	2	0	4	12	0	15	0	0	3	7	0	18	0	0	3	10
總計(輛)	1,706	9,283	2,436	1,641	2,441	9,236	1,273	8,858	1,520	1,274	1,620	9,100	1,420	8,950	2,031	1,196	2,164	8,160	1586	9,900	1,945	1,364	2,282	10,410
總計(PCU)	1,377	7,601	2,121	1,289	2,049	7,475	1,032	6,981	1,310	1,000	1,435	7,068	1,136	7,390	1,775	947	1,873	6,643	1221	7,958	1,656	1,070	2,012	8,135
季別/方向	113 年第二季						113 年第三季						113 年第四季						114 年第一季					
	2		3		4		2		3		4		2		3		4		2		3		4	
	左轉	直行	左轉	右轉	右轉	直行	左轉	直行	左轉	右轉	右轉	直行	左轉	直行	左轉	右轉	右轉	直行	左轉	直行	左轉	右轉	右轉	直行
機車	615	3,651	745	412	764	3,912	607	3,496	663	555	582	4,147	662	2,944	717	488	768	3,250	742	4,200	683	638	658	4,421
小型車	712	4,847	1,181	569	991	4,499	643	4,807	804	599	914	4,700	606	5,714	1,482	545	1,370	5,117	789	5,881	894	688	1,311	5,439
大型車	39	61	91	28	52	67	38	43	61	16	40	51	22	45	101	15	70	41	26	53	84	20	71	72
特種車	0	25	4	0	0	16	0	7	0	0	5	9	0	3	0	0	0	5	0	13	3	0	4	9
總計(輛)	1,366	8,584	2,021	1,009	1,807	8,494	1,288	8,353	1,528	1,170	1,541	8,907	1,290	8,706	2,300	1,048	2,208	8,413	1557	10,147	1,664	1,346	2,044	9,941
總計(PCU)	1,098	6,870	1,748	831	1,477	6,637	1,023	6,662	1,258	909	1,300	6,903	981	7,285	2,043	819	1,894	6,839	1212	8,126	1,413	1,047	1,794	7,821

註：1.PCU 機車 1:0.5 PCU、小型車 1:1 PCU、大型車 1:2 PCU、特種車 1:3 PCU

2.111 年第四季 111.10~111.12 之監測工作委託佳美檢驗科技股份有限公司（環保署環署環檢字第 025 號）辦理。

表 9 柳豐路與台三線交叉口各方向交通流量調查結果(假日)(9/9)

季別/方向	114 年第二季						114 年第三季						114 年第四季									
	2		3		4		2		3		4		2		3		4					
車種	左轉	直行	左轉	右轉	右轉	直行	左轉	直行	左轉	右轉	右轉	直行	左轉	直行	左轉	右轉	右轉	直行				
機車	600	3,720	633	427	614	4,250	632	3,575	627	598	608	3,977	672	3,463	608	573	714	3,353				
小型車	679	4,862	1,172	501	959	4,627	664	4,693	910	693	877	4,416	712	5,419	1,122	578	1,077	4,568				
大型車	32	50	78	29	57	68	35	52	72	17	54	64	22	62	81	19	74	66				
特種車	0	22	0	0	3	6	0	9	0	0	0	4	0	4	0	0	0	0				
總計(輛)	1,311	8,654	1,883	957	1,633	8,951	1,331	8,329	1,609	1,308	1,539	8,461	1,406	8,948	1,811	1,170	1,865	7,987				
總計(PCU)	1,043	6,888	1,645	773	1,389	6,906	1,050	6,612	1,368	1,026	1,289	6,545	1,092	7,287	1,588	903	1,582	6,377				

註：1.PCU 機車 1:0.5 PCU、小型車 1:1 PCU、大型車 1:2 PCU、特種車 1:3 PCU

2.111 年第四季 111.10~111.12 之監測工作委託佳美檢驗科技股份有限公司（環保署環署環檢字第 025 號）辦理。

表 10 福新路與柳豐路交叉口各方向交通流量調查結果(非假日)(1/17)

季別/方向 車種	90 年第一季												90 年第二季											
	1			2			3			4			1			2			3			4		
	左轉	直行	右轉	左轉	直行	右轉	左轉	直行	右轉	左轉	直行	右轉	左轉	直行	右轉	左轉	直行	右轉	左轉	直行	右轉	左轉	直行	右轉
機車	94	293	9	55	101	39	61	324	42	34	86	49	160	1280	83	53	53	46	114	1136	200	56	48	112
小型車	94	3721	28	302	132	120	113	3845	47	70	104	71	200	3111	99	78	42	64	123	2787	311	49	41	104
大型車	17	61	8	46	9	31	56	71	3	2	21	6	116	408	19	2	0	10	53	554	31	28	14	34
特種車	10	17	5	4	0	2	31	28	5	0	1	0	5	46	12	0	0	0	8	41	27	3	0	0
總計(輛)	215	4092	50	407	242	192	261	4268	97	106	212	126	481	4845	213	133	95	120	298	4518	569	136	103	250
總計(PCU)	205	4040.5	63.5	433.5	200.5	207.5	348.5	4242	89	91	192	107.5	527	4705	214.5	108.5	68.5	107	310	4586	554	142	93	228
季別/方向 車種	90 年第三季												90 年第四季											
	1			2			3			4			1			2			3			4		
	左轉	直行	右轉	左轉	直行	右轉	左轉	直行	右轉	左轉	直行	右轉	左轉	直行	右轉	左轉	直行	右轉	左轉	直行	右轉	左轉	直行	右轉
機車	226	1450	137	101	118	77	165	1209	287	105	109	161	122	1239	237	46	59	57	146	1254	78	80	61	188
小型車	264	3140	136	110	100	98	169	3029	356	109	81	133	142	2355	309	50	32	52	178	2938	81	64	40	142
大型車	129	387	28	10	2	6.5	56	669	51	52	23	59	63	631	38	2	0	8	105	458	30	16	15	32
特種車	11	47	12	0	0	0	7	57	21	9	0	2	5	24	40	0	0	0	11	43	17	3	0	0
總計(輛)	630	5024	313	221	220	181.5	397	4964	715	275	213	355	332	4249	624	98	91	117	440	4693	206	163	116	362
總計(PCU)	668	4780	296.5	180.5	163	149.5	384.5	5142.5	664.5	292.5	181.5	337.5	344	4308.5	623.5	77	61.5	96.5	494	4610	232	145	100.5	300
季別/方向 車種	91 年第一季												91 年第二季											
	1			2			3			4			1			2			3			4		
	左轉	直行	右轉	左轉	直行	右轉	左轉	直行	右轉	左轉	直行	右轉	左轉	直行	右轉	左轉	直行	右轉	左轉	直行	右轉	左轉	直行	右轉
機車	159	1148	96	51	55	35	133	1159	193	80	51	165	157	1169	107	51	60	35	148	1054	208	78	53	157
小型車	211	2650	115	55	48	75	153	2297	249	66	55	108	217	2557	115	51	56	75	143	2179	248	72	61	109
大型車	154	439	24	4	3	12	37	538	38	25	20	39	158	461	24	8	7	21	42	496	44	31	20	34
特種車	0	33	8	1	4	1	5	37	33	5	1	4	0	22	10	2	7	3	5	41	31	4	2	3
總計(輛)	524	4270	243	111	110	123	328	4031	513	176	127	316	532	4209	256	112	130	134	338	3770	531	185	136	303
總計(PCU)	598.5	4201	235	91.5	93.5	119.5	308.5	4063.5	520.5	171	123.5	280.5	611.5	4129.5	246.5	98.5	121	143.5	316	3821	533	185	133.5	264.5

註：PCU 機車 1:0.5 PCU、小型車 1:1 PCU、大型車 1:2 PCU、特種車 1:3 PCU

表 10 福新路與柳豐路交叉口各方向交通流量調查結果(非假日)(2/17)

季別/方向	91年第三季												91年第四季											
	1			2			3			4			1			2			3			4		
	左轉	直行	右轉	左轉	直行	右轉	左轉	直行	右轉	左轉	直行	右轉	左轉	直行	右轉	左轉	直行	右轉	左轉	直行	右轉	左轉	直行	右轉
機車	693	1108	56	30	58	44	112	1079	226	49	60	119	649	777	82	84	40	54	102	792	237	70	0	90
小型車	729	2079	56	26	40	83	128	2050	211	47	48	140	661	1603	55	46	42	67	140	1619	198	59	58	158
大型車	78	164	45	1	16	35	71	303	55	41	6	25	96	76	29	20	0	28	60	329	29	73	26	39
特種車	27	1	30	0	13	18	72	30	25	27	1	55	27	1	23	0	12	14	26	30	15	22	18	52
總計(輛)	1527	3352	187	57	127	180	383	3462	517	164	115	339	1433	2457	189	150	94	163	328	2770	479	224	102	339
總計(PCU)	1312.5	2964	264	43	140	229	542	3285.5	509	234.5	93	414.5	1258.5	2146.5	223	128	98	192	389	2763	419.5	306	164	437
季別/方向	92年第一季												92年第二季											
	1			2			3			4			1			2			3			4		
	左轉	直行	右轉	左轉	直行	右轉	左轉	直行	右轉	左轉	直行	右轉	左轉	直行	右轉	左轉	直行	右轉	左轉	直行	右轉	左轉	直行	右轉
機車	510	731	60	82	54	75	98	807	193	62	51	113	556	712	59	102	59	87	101	858	226	63	72	115
小型車	585	1551	69	58	53	82	148	1659	196	67	74	134	568	1664	68	51	55	83	137	1714	202	65	79	141
大型車	62	94	33	17	27	28	49	227	68	50	22	32	53	94	36	20	29	27	42	213	70	44	29	37
特種車	38	25	25	11	19	25	48	36	40	29	21	29	31	33	21	9	17	23	47	35	35	27	22	28
總計(輛)	1195	2401	187	168	153	210	343	2729	497	208	168	308	1208	2503	184	182	160	220	327	2820	533	199	202	321
總計(PCU)	1078	2179.5	240	166	191	250.5	439	2624.5	548.5	285	206.5	341.5	1045	2307	232.5	169	193.5	249.5	412.5	2674	560	265.5	239	356.5
季別/方向	92年第三季												92年第四季											
	1			2			3			4			1			2			3			4		
	左轉	直行	右轉	左轉	直行	右轉	左轉	直行	右轉	左轉	直行	右轉	左轉	直行	右轉	左轉	直行	右轉	左轉	直行	右轉	左轉	直行	右轉
機車	423	770	139	76	66	61	50	969	403	104	47	135	397	976	50	128	43	93	137	777	430	47	68	73
小型車	521	1680	123	203	176	134	45	1706	361	124	37	143	366	1746	45	132	30	131	123	1718	515	59	89	99
大型車	26	132	29	23	7	25	39	126	34	16	6	18	37	127	38	18	7	16	23	133	24	22	8	24
特種車	2	17	10	7	2	6	6	4	14	2	2	2	17	6	5	3	3	2	9	18	3	7	4	8
總計(輛)	972	2599	301	309	251	226	140	2805	812	246	92	298	817	2855	138	281	83	242	292	2646	972	135	169	204
總計(PCU)	790.5	2380	280.5	308	229	232.5	166	2454.5	672.5	214	78.5	252.5	689.5	2506	161	241	74.5	215.5	264.5	2426.5	787	147.5	151	207.5

註：PCU 機車 1:0.5 PCU、小型車 1:1 PCU、大型車 1:2 PCU、特種車 1:3 PCU

表 10 福新路與柳豐路交叉口各方向交通流量調查結果(非假日)(3/17)

季別/方向 車種	93 年第一季												93 年第二季											
	1			2			3			4			1			2			3			4		
	左轉	直行	右轉	左轉	直行	右轉	左轉	直行	右轉	左轉	直行	右轉	左轉	直行	右轉	左轉	直行	右轉	左轉	直行	右轉	左轉	直行	右轉
機車	376	956	51	122	37	81	132	751	419	39	55	64	371	861	58	119	71	104	148	739	424	64	76	90
小型車	369	1737	44	124	22	128	115	1709	514	54	77	91	362	1649	45	134	56	118	116	1622	524	53	95	98
大型車	35	117	33	13	9	18	22	133	22	23	8	21	37	128	35	12	9	18	21	91	44	17	12	22
特種車	14	7	6	4	4	4	9	17	4	9	5	10	5	5	8	2	7	4	12	11	8	7	5	9
總計(輛)	794	2817	134	263	72	231	278	2610	959	125	145	186	775	2643	146	267	143	244	297	2463	1000	141	188	219
總計(PCU)	669	2470	153.5	223	70.5	216.5	252	2401.5	779.5	146.5	135.5	195	636.5	2350.5	168	223.5	130.5	218	268	2206.5	848	140	172	214
季別/方向 車種	93 年第三季												93 年第四季											
	1			2			3			4			1			2			3			4		
	左轉	直行	右轉	左轉	直行	右轉	左轉	直行	右轉	左轉	直行	右轉	左轉	直行	右轉	左轉	直行	右轉	左轉	直行	右轉	左轉	直行	右轉
機車	373	881	51	70	75	78	124	712	411	124	63	96	441	781	151	57	74	81	71	873	378	109	75	104
小型車	287	1596	53	56	86	86	122	1630	491	112	56	90	545	1609	109	55	86	90	45	1711	352	115	57	116
大型車	26	120	59	18	17	21	31	86	30	19	10	22	47	94	29	21	17	32	40	111	46	18	11	18
特種車	9	8	7	9	6	11	7	9	5	4	5	7	7	14	15	11	10	16	11	8	8	6	11	9
總計(輛)	695	2605	170	153	184	196	284	2437	937	259	134	215	1040	2498	304	144	187	219	167	2703	784	248	154	247
總計(PCU)	552.5	2300.5	217.5	154	175.5	200	267	2185	771.5	224	122.5	203	880.5	2229.5	287.5	158.5	187	242.5	193.5	2393.5	657	223.5	149.5	231
季別/方向 車種	94 年第一季												94 年第二季											
	1			2			3			4			1			2			3			4		
	左轉	直行	右轉	左轉	直行	右轉	左轉	直行	右轉	左轉	直行	右轉	左轉	直行	右轉	左轉	直行	右轉	左轉	直行	右轉	左轉	直行	右轉
機車	437	767	148	69	76	98	67	867	376	93	84	109	110	997	443	120	130	124	399	816	161	140	99	110
小型車	539	1595	109	59	87	93	45	1684	352	116	72	103	55	1952	364	121	128	175	586	1730	146	130	92	99
大型車	54	106	59	34	25	36	49	110	42	19	16	25	72	110	44	108	23	33	72	112	98	71	57	56
特種車	11	23	20	12	17	23	23	16	11	11	16	14	35	29	13	38	18	16	20	30	23	26	24	18
總計(輛)	1041	2491	336	174	205	250	184	2677	781	239	188	251	272	3088	864	387	299	348	1077	2688	428	367	272	283
總計(PCU)	898.5	2259.5	361	197.5	226	283	245.5	2385.5	657	233.5	194	249.5	359	2758	712.5	511	293	351	989.5	2452	492	420	327.5	320

註：PCU 機車 1:0.5 PCU、小型車 1:1 PCU、大型車 1:2 PCU、特種車 1:3 PCU

表 10 福新路與柳豐路交叉口各方向交通流量調查結果(非假日)(4/17)

季別/方向	94 年第三季												94 年第四季											
	1			2			3			4			1			2			3			4		
	左轉	直行	右轉	左轉	直行	右轉	左轉	直行	右轉	左轉	直行	右轉	左轉	直行	右轉	左轉	直行	右轉	左轉	直行	右轉	左轉	直行	右轉
機車	388	856	104	120	99	128	201	754	446	131	81	116	356	828	96	122	102	119	144	732	344	65	107	98
小型車	359	1652	90	134	68	105	131	1565	538	65	83	121	347	1585	63	125	84	143	113	1604	482	51	139	95
大型車	54	97	72	31	29	42	39	91	69	28	32	101	33	125	42	13	27	28	28	148	38	18	28	32
特種車	27	30	22	36	36	30	24	26	22	26	26	17	12	10	15	6	13	10	11	21	9	8	14	10
總計(輛)	828	2635	288	321	232	305	395	2436	1075	250	222	355	748	2548	216	266	226	300	296	2505	873	142	288	235
總計(PCU)	742	2364	352	364	283.5	343	381.5	2202	965	264.5	265.5	432	627	2279	240	230	228	288.5	274	2329	757	143.5	290.5	238
季別/方向	95 年第一季												95 年第二季											
	1			2			3			4			1			2			3			4		
	左轉	直行	右轉	左轉	直行	右轉	左轉	直行	右轉	左轉	直行	右轉	左轉	直行	右轉	左轉	直行	右轉	左轉	直行	右轉	左轉	直行	右轉
機車	370	814	98	118	103	145	182	709	352	65	70	114	357	814	73	107	101	127	128	638	353	67	68	102
小型車	395	1507	116	130	93	115	129	1607	129	48	145	72	411	1557	102	122	80	120	100	1431	494	43	134	77
大型車	42	60	45	21	30	38	29	125	85	21	34	28	45	58	50	20	62	45	32	97	64	23	47	38
特種車	13	14	11	12	18	9	14	20	8	10	15	25	26	17	15	22	22	25	8	15	8	24	11	34
總計(輛)	820	2395	270	281	244	307	354	2461	574	144	264	239	839	2446	240	271	265	317	268	2181	919	157	260	251
總計(PCU)	703	2076	288	267	258.5	290.5	320	2271.5	499	152.5	293	260	757.5	2131	283.5	281.5	320.5	348.5	252	1989	822.5	194.5	295	306
季別/方向	95 年第三季												95 年第四季											
	1			2			3			4			1			2			3			4		
	左轉	直行	右轉	左轉	直行	右轉	左轉	直行	右轉	左轉	直行	右轉	左轉	直行	右轉	左轉	直行	右轉	左轉	直行	右轉	左轉	直行	右轉
機車	336	683	105	55	114	102	113	559	380	71	87	113	359	861	67	103	98	121	126	627	372	72	72	104
小型車	398	1523	90	40	80	46	196	1534	458	55	120	85	427	1506	103	125	82	117	102	1440	479	53	142	81
大型車	68	119	85	19	46	50	12	129	32	13	43	53	46	53	53	18	55	50	40	93	64	35	45	52
特種車	11	11	41	12	11	11	11	13	17	10	9	15	38	25	18	15	28	26	13	15	12	33	26	38
總計(輛)	813	2336	321	126	251	209	332	2235	887	149	259	266	870	2445	241	261	263	314	281	2175	927	193	285	275
總計(PCU)	735	2135.5	435.5	141.5	262	230	309.5	2110.5	763	146.5	276.5	292.5	812.5	2117.5	296.5	257.5	325	355.5	284	1984.5	829	258	346	351

註：PCU 機車 1:0.5 PCU、小型車 1:1 PCU、大型車 1:2 PCU、特種車 1:3 PCU

表 10 福新路與柳豐路交叉口各方向交通流量調查結果(非假日)(5/17)

季別/方向	96 年第一季												96 年第二季											
	1			2			3			4			1			2			3			4		
	左轉	直行	右轉	左轉	直行	右轉	左轉	直行	右轉	左轉	直行	右轉	左轉	直行	右轉	左轉	直行	右轉	左轉	直行	右轉	左轉	直行	右轉
機車	366	812	366	98	93	117	136	640	407	75	64	102	389	769	95	94	91	122	115	655	409	77	64	132
小型車	439	1498	103	119	81	120	105	1431	509	53	139	82	453	1475	101	120	84	118	108	1378	533	53	143	81
大型車	46	54	52	18	57	50	40	90	63	35	45	52	25	20	24	24	28	22	31	23	31	19	22	28
特種車	49	29	24	23	34	36	17	22	18	44	33	51	33	27	24	23	15	22	32	24	26	25	69	25
總計(輛)	900	2393	545	258	265	323	298	2183	997	207	281	287	900	2291	244	261	218	284	286	2080	999	174	298	266
總計(PCU)	861	2099	312.5	273	343.5	386.5	304	1999	892.5	292.5	360	390	796.5	1980.5	268.5	281	230.5	292	323.5	1823.5	877.5	204.5	426	278
季別/方向	96 年第三季												96 年第四季											
	1			2			3			4			1			2			3			4		
	左轉	直行	右轉	左轉	直行	右轉	左轉	直行	右轉	左轉	直行	右轉	左轉	直行	右轉	左轉	直行	右轉	左轉	直行	右轉	左轉	直行	右轉
機車	407	732	116	127	80	101	147	664	452	113	92	168	392	679	108	81	88	128	156	671	424	65	130	132
小型車	465	1477	141	145	123	145	142	1411	512	129	156	118	453	1488	124	95	75	86	114	1486	517	51	90	103
大型車	46	22	21	35	38	53	99	49	58	18	97	56	20	17	14	34	29	30	91	64	57	37	63	89
特種車	37	37	29	36	29	64	28	21	45	42	40	19	23	22	13	19	30	15	19	22	36	27	31	17
總計(輛)	955	2268	307	343	270	363	416	2145	1067	302	385	361	888	2206	259	229	222	259	380	2243	1034	180	314	341
總計(PCU)	871.5	1998	328	386.5	326	493.5	497.5	1904	989	347.5	516	371	758	1927.5	245	260.5	267	255	431	2015.5	951	238.5	374	398
季別/方向	97 年第一季												97 年第二季											
	1			2			3			4			1			2			3			4		
	左轉	直行	右轉	左轉	直行	右轉	左轉	直行	右轉	左轉	直行	右轉	左轉	直行	右轉	左轉	直行	右轉	左轉	直行	右轉	左轉	直行	右轉
機車	333	675	119	123	120	110	148	684	416	123	124	122	277	806	118	108	123	95	313	729	422	109	115	108
小型車	465	1532	103	108	103	110	103	1517	489	126	139	119	465	1833	96	102	119	118	110	1618	562	104	134	110
大型車	15	17	12	22	17	15	60	65	59	50	48	68	13	19	9	10	18	11	49	62	39	48	72	52
特種車	18	7	5	15	14	7	13	20	26	17	19	27	11	13	11	11	14	4	23	27	18	10	15	14
總計(輛)	831	2231	239	268	254	242	324	2286	990	316	330	336	766	2671	234	231	274	228	495	2436	1041	271	336	284
總計(PCU)	715.5	1924.5	201.5	258.5	239	216	336	2047	893	397	354	397	6625	2313	206	203	259	206	488	2188	850.5	284.5	380.5	310

註：PCU 機車 1:0.5 PCU、小型車 1:1 PCU、大型車 1:2 PCU、特種車 1:3 PCU

表 10 福新路與柳豐路交叉口各方向交通流量調查結果(非假日)(6/17)

季別/方向	97年第三季												97年第四季											
	1			2			3			4			1			2			3			4		
	左轉	直行	右轉	左轉	直行	右轉	左轉	直行	右轉	左轉	直行	右轉	左轉	直行	右轉	左轉	直行	右轉	左轉	直行	右轉	左轉	直行	右轉
機車	384	866	63	113	111	116	140	683	314	77	68	90	457	865	105	102	99	134	133	734	484	82	66	148
小型車	371	1396	83	111	89	63	53	1293	420	65	121	59	507	1654	110	131	89	130	115	1549	597	53	156	83
大型車	70	65	49	40	36	81	35	75	94	22	59	74	16	23	18	24	28	22	42	49	32	25	37	35
特種車	6	10	9	13	10	11	12	13	4	18	16	28	19	23	20	22	15	23	13	31	27	26	36	31
總計(輛)	831	2337	204	277	246	271	240	2064	832	182	264	251	999	2565	253	279	231	309	303	2363	1140	186	295	297
總計(PCU)	721	1989	239.5	286.5	246.5	316	229	1823.5	778	202	321	336	824.5	2201.5	258.5	296	239.5	310	304.5	2107	984	22	371	320
季別/方向	98年第一季												98年第二季											
	1			2			3			4			1			2			3			4		
	左轉	直行	右轉	左轉	直行	右轉	左轉	直行	右轉	左轉	直行	右轉	左轉	直行	右轉	左轉	直行	右轉	左轉	直行	右轉	左轉	直行	右轉
機車	544	947	43	483	361	359	164	1631	1053	157	667	117	552	892	45	405	291	203	111	1706	924	166	583	103
小型車	669	2025	76	883	292	766	135	2228	910	126	242	166	604	1801	60	739	337	704	112	1870	1072	153	297	182
大型車	36	38	0	100	2	18	2	21	101	0	5	6	39	31	0	79	2	25	4	15	82	0	1	8
特種車	3	17	5	12	3	2	7	13	16	7	1	7	1	11	3	9	0	1	4	11	13	2	0	3
總計(輛)	1252	3027	124	1478	658	1145	308	3893	2080	290	915	296	1196	2735	108	1232	630	933	231	3602	2091	321	881	296
總計(PCU)	1022	2626	113	1361	486	988	242	3125	1687	226	589	258	961	2342	92	1127	487	859	188	2786	1737	242	591	259
季別/方向	98年第三季												98年第四季											
	1			2			3			4			1			2			3			4		
	左轉	直行	右轉	左轉	直行	右轉	左轉	直行	右轉	左轉	直行	右轉	左轉	直行	右轉	左轉	直行	右轉	左轉	直行	右轉	左轉	直行	右轉
機車	328	1604	52	298	274	268	76	1549	404	75	380	103	333	1511	68	460	242	268	69	1571	678	100	330	99
小型車	354	1922	58	455	103	541	57	1909	538	98	171	110	636	1950	67	560	119	677	64	2056	727	101	221	118
大型車	100	15	0	13	0	79	0	16	13	0	0	2	71	13	0	9	0	73	0	19	10	0	0	0
特種車	0	14	4	1	0	0	1	6	1	3	0	2	1	12	2	0	0	0	0	6	0	2	0	2
總計(輛)	782	3555	114	767	377	888	134	3480	956	176	551	217	1041	3486	137	1029	361	1018	133	3652	1415	203	551	219
總計(PCU)	718	2796	96	633	240	833	98	2734	769	145	361	172	948	2768	107	808	240	957	99	2898	1086	157	386	174

註：PCU 機車 1:0.5 PCU、小型車 1:1 PCU、大型車 1:2 PCU、特種車 1:3 PCU

表 10 福新路與柳豐路交叉口各方向交通流量調查結果(非假日)(7/17)

季別/方向	99 年第一季												99 年第二季											
	1			2			3			4			1			2			3			4		
	左轉	直行	右轉	左轉	直行	右轉	左轉	直行	右轉	左轉	直行	右轉	左轉	直行	右轉	左轉	直行	右轉	左轉	直行	右轉	左轉	直行	右轉
機車	342	1554	57	746	435	307	69	1467	817	86	578	99	331	1428	48	705	505	247	140	1316	719	92	477	138
小型車	678	1847	72	602	171	690	64	1898	655	114	285	118	536	1989	63	604	247	599	104	1991	697	136	328	151
大型車	103	9	0	4	1	95	0	15	7	0	1	0	137	35	0	5	0	136	0	26	6	0	0	0
特種車	3	9	1	0	0	1	0	3	1	1	3	2	6	14	2	0	0	6	3	8	0	3	0	3
總計(輛)	1126	3419	130	1352	607	1093	133	3383	1480	201	867	219	1010	3466	113	1314	752	988	247	3341	1422	231	805	292
總計(PCU)	1064	2669	104	983	391	1037	99	2671	1081	160	585	174	994	2815	93	967	500	1013	183	2725	1069	191	567	229
季別/方向	99 年第三季												99 年第四季											
	1			2			3			4			1			2			3			4		
	左轉	直行	右轉	左轉	直行	右轉	左轉	直行	右轉	左轉	直行	右轉	左轉	直行	右轉	左轉	直行	右轉	左轉	直行	右轉	左轉	直行	右轉
機車	353	1291	59	635	457	305	105	1314	709	90	460	122	424	1,354	47	718	573	388	91	1,468	824	83	559	104
小型車	665	1911	70	558	221	701	97	1859	661	119	318	143	697	2,092	51	673	225	660	103	2,116	639	99	356	108
大型車	109	38	0	4	0	121	0	28	8	0	1	0	89	28	0	4	0	90	0	26	5	0	3	0
特種車	3	13	1	0	0	3	2	11	1	1	1	2	2	14	1	0	2	2	4	8	0	1	3	3
總計(輛)	1130	3253	130	1197	678	1130	204	3212	1379	210	780	267	1,212	3,488	99	1,395	800	1,140	198	3,618	1,468	183	921	215
總計(PCU)	1069	2672	103	884	450	1105	156	2605	1035	167	553	210	1,093	2,867	78	1,040	518	1,040	161	2,926	1,061	144	651	169
季別/方向	100 年第一季												100 年第二季											
	1			2			3			4			1			2			3			4		
	左轉	直行	右轉	左轉	直行	右轉	左轉	直行	右轉	左轉	直行	右轉	左轉	直行	右轉	左轉	直行	右轉	左轉	直行	右轉	左轉	直行	右轉
機車	358	1,689	45	725	561	342	80	1,547	881	111	467	99	383	1,506	54	641	561	333	89	1,379	752	101	488	113
小型車	675	1,806	49	679	260	604	93	1,782	691	127	303	97	688	1,839	49	599	266	614	95	1,693	647	111	364	104
大型車	76	18	0	3	1	94	0	14	2	0	0	0	69	24	0	5	0	77	0	20	4	0	0	0
特種車	3	10	1	1	2	2	2	9	0	6	7	2	2	11	1	0	3	1	1	5	0	1	1	1
總計(輛)	1,112	3,523	95	1,408	824	1,042	175	3,352	1,574	244	777	198	1,142	3,380	104	1,245	830	1,025	185	3,097	1,403	213	853	218
總計(PCU)	1,105	2,717	75	1,051	549	969	139	2,611	1,136	201	558	153	1,024	2,673	79	930	556	938	143	2,438	1,031	165	611	164

註：PCU 機車 1:0.5 PCU、小型車 1:1 PCU、大型車 1:2 PCU、特種車 1:3 PCU

表 10 福新路與柳豐路交叉口各方向交通流量調查結果(非假日)(8/17)

季別/方向	100年第三季												100年第四季											
	1			2			3			4			1			2			3			4		
	左轉	直行	右轉	左轉	直行	右轉	左轉	直行	右轉	左轉	直行	右轉	左轉	直行	右轉	左轉	直行	右轉	左轉	直行	右轉	左轉	直行	右轉
機車	344	1,651	65	591	480	306	100	1,486	677	121	422	122	316	1,469	61	679	584	311	80	1,619	810	103	505	101
小型車	709	1,920	63	556	312	634	110	1,835	574	121	350	121	663	1,958	54	630	261	594	98	1,959	674	99	349	106
大型車	78	17	0	2	0	86	0	16	2	0	0	0	66	23	0	5	0	71	0	20	4	0	0	0
特種車	3	9	0	0	0	2	0	7	0	0	2	0	2	10	0	0	0	1	0	8	0	1	1	0
總計(輛)	1,134	3,597	128	1,149	792	1,028	210	3,344	1,253	242	774	243	1,047	3,460	115	1,314	845	977	178	3,606	1,488	203	855	207
總計(PCU)	1,046	2,807	96	856	552	965	160	2,631	917	182	567	182	959	2,769	85	980	553	895	138	2,833	1,087	154	605	157
季別/方向	101年第一季												101年第二季											
	1			2			3			4			1			2			3			4		
	左轉	直行	右轉	左轉	直行	右轉	左轉	直行	右轉	左轉	直行	右轉	左轉	直行	右轉	左轉	直行	右轉	左轉	直行	右轉	左轉	直行	右轉
機車	365	1,608	63	611	636	347	100	1,469	690	96	547	123	306	1,533	56	564	542	293	73	1,750	687	90	470	103
小型車	718	2,011	68	553	327	656	106	2,026	572	114	399	118	641	2,009	57	518	273	555	96	2,326	549	109	340	109
大型車	73	18	0	2	0	85	0	15	2	0	0	0	69	16	0	2	0	75	0	11	3	0	0	0
特種車	3	9	0	0	0	3	0	9	0	0	0	0	2	5	0	0	0	1	0	6	0	0	0	0
總計(輛)	1,159	3,646	131	1,166	963	1,091	206	3,519	1,264	210	946	241	1,018	3,563	113	1,084	815	924	169	4,093	1,239	199	810	212
總計(PCU)	1,056	2,878	100	863	645	1,009	156	2,818	921	162	673	180	938	2,823	85	804	544	855	133	3,241	899	154	575	161
季別/方向	101年第三季												101年第四季											
	1			2			3			4			1			2			3			4		
	左轉	直行	右轉	左轉	直行	右轉	左轉	直行	右轉	左轉	直行	右轉	左轉	直行	右轉	左轉	直行	右轉	左轉	直行	右轉	左轉	直行	右轉
機車	381	1,626	64	627	630	347	97	1,538	693	103	534	130	329	1,466	59	579	549	302	74	1,612	732	88	472	107
小型車	742	1,909	62	572	325	663	106	2,045	599	122	400	122	669	1,835	55	527	291	596	99	2,156	559	112	354	120
大型車	72	18	0	1	0	86	0	13	3	0	0	0	67	19	0	2	0	75	0	14	2	0	0	0
特種車	3	10	0	0	0	2	0	8	0	0	0	0	4	7	0	0	0	2	0	5	0	0	0	0
總計(輛)	1,198	3,563	126	1,200	955	1,098	203	3,604	1,295	225	934	252	1,069	3,327	114	1,108	840	975	173	3,787	1,293	200	826	227
總計(PCU)	1,086	2,788	94	888	640	1,015	155	2,864	952	174	667	187	980	2,627	85	821	566	903	136	3,005	929	156	590	174

註：PCU 機車 1:0.5 PCU、小型車 1:1 PCU、大型車 1:2 PCU、特種車 1:3 PCU

表 10 福新路與柳豐路交叉口各方向交通流量調查結果(非假日)(9/17)

季別/方向	102 年第一季												102 年第二季											
	1			2			3			4			1			2			3			4		
	左轉	直行	右轉	左轉	直行	右轉	左轉	直行	右轉	左轉	直行	右轉	左轉	直行	右轉	左轉	直行	右轉	左轉	直行	右轉	左轉	直行	右轉
機車	304	1,582	62	551	551	292	88	1,714	673	93	482	125	309	1,455	59	568	562	306	75	1,553	720	82	502	114
小型車	623	1,991	56	508	289	542	107	2,381	524	107	351	95	666	1,906	58	530	304	579	97	2,156	555	101	381	112
大型車	79	20	0	2	0	86	0	16	3	0	0	0	66	19	0	3	0	64	0	15	3	0	0	0
特種車	3	9	0	0	0	2	0	7	0	0	0	0	4	8	0	0	0	3	0	5	0	0	0	0
總計(輛)	1,009	3,602	118	1,061	840	922	195	4,118	1,200	200	833	220	1,045	3,388	117	1,101	866	952	172	3,729	1,278	183	883	226
總計(PCU)	942	2,849	87	788	565	866	151	3,291	867	154	592	158	965	2,696	88	820	585	869	135	2,978	921	142	632	169
季別/方向	102 年第三季												102 年第四季											
	1			2			3			4			1			2			3			4		
	左轉	直行	右轉	左轉	直行	右轉	左轉	直行	右轉	左轉	直行	右轉	左轉	直行	右轉	左轉	直行	右轉	左轉	直行	右轉	左轉	直行	右轉
機車	331	1,455	52	568	539	308	86	1,553	720	92	480	131	315	1,404	58	517	513	293	73	1,535	696	76	464	116
小型車	683	1,906	71	530	298	593	102	2,156	555	113	363	116	667	1,999	65	511	294	561	97	2,252	530	97	353	109
大型車	81	19	0	3	0	90	0	15	3	0	1	0	72	20	0	3	0	79	0	14	4	0	2	0
特種車	3	8	0	0	0	4	0	5	0	0	1	0	4	9	0	0	1	2	0	6	0	0	2	0
總計(輛)	1,098	3,388	123	1,101	837	995	188	3,729	1,278	205	845	247	1,058	3,432	123	1,031	808	935	170	3,807	1,230	173	821	225
總計(PCU)	1,020	2,696	97	820	568	939	145	2,978	921	159	608	182	981	2,768	94	776	554	872	134	3,066	886	135	595	167
季別/方向	103 年第一季												103 年第二季											
	1			2			3			4			1			2			3			4		
	左轉	直行	右轉	左轉	直行	右轉	左轉	直行	右轉	左轉	直行	右轉	左轉	直行	右轉	左轉	直行	右轉	左轉	直行	右轉	左轉	直行	右轉
機車	339	1,546	48	512	519	312	78	1,675	624	84	473	123	310	1,377	51	493	481	286	74	1,502	595	69	434	102
小型車	688	1,921	58	558	303	593	91	2,169	547	101	359	111	643	1,866	56	500	291	558	94	2,147	507	92	333	102
大型車	81	20	0	2	0	85	0	14	3	0	1	0	73	19	0	3	0	80	0	13	3	0	2	0
特種車	5	7	0	0	1	4	0	5	0	0	1	0	3	7	0	0	1	2	0	5	0	0	2	0
總計(輛)	1,113	3,494	106	1,072	823	994	169	3,863	1,174	185	834	234	1,029	3,269	107	996	773	926	168	3,667	1,105	161	771	204
總計(PCU)	1,035	2,755	82	818	566	931	130	3,050	865	143	601	173	953	2,614	82	753	535	867	131	2,939	811	127	560	153

註：PCU 機車 1:0.5 PCU、小型車 1:1 PCU、大型車 1:2 PCU、特種車 1:3 PCU

表 10 福新路與柳豐路交叉口各方向交通流量調查結果(非假日)(10/17)

季別/方向	103 年第三季												103 年第四季											
	1			2			3			4			1			2			3			4		
	左轉	直行	右轉	左轉	直行	右轉	左轉	直行	右轉	左轉	直行	右轉	左轉	直行	右轉	左轉	直行	右轉	左轉	直行	右轉	左轉	直行	右轉
機車	342	1,512	51	520	537	312	88	1,623	646	72	495	128	315	1,623	57	545	510	281	82	1,731	674	80	463	106
小型車	695	1,950	64	573	324	601	102	2,210	567	99	382	123	660	2,086	70	518	310	570	98	2,309	572	110	357	108
大型車	81	17	0	2	0	85	0	12	3	0	2	0	82	16	0	1	1	76	0	14	2	0	1	0
特種車	4	6	0	0	0	4	0	6	0	0	2	0	4	8	0	0	1	3	0	6	0	0	2	0
總計(輛)	1,122	3,485	115	1,095	861	1,002	190	3,851	1,216	171	881	251	1,061	3,733	127	1,064	822	930	180	4,060	1,248	190	823	214
總計(PCU)	1,040	2,758	90	837	593	939	146	3,064	896	135	640	187	994	2,954	99	793	570	872	139	3,221	913	150	597	161
季別/方向	104 年第一季												104 年第二季											
	1			2			3			4			1			2			3			4		
	左轉	直行	右轉	左轉	直行	右轉	左轉	直行	右轉	左轉	直行	右轉	左轉	直行	右轉	左轉	直行	右轉	左轉	直行	右轉	左轉	直行	右轉
機車	301	1,390	53	475	514	289	77	1,540	609	76	447	118	306	1,410	54	475	519	293	76	1,533	609	74	463	112
小型車	640	1,768	58	530	311	564	107	2,007	541	106	381	112	648	1,848	57	530	302	567	99	2,102	541	100	365	108
大型車	82	16	0	3	0	80	0	10	4	0	2	0	74	19	0	3	0	74	0	13	4	0	0	0
特種車	4	9	0	0	0	5	0	7	0	0	1	0	4	9	0	0	0	2	0	6	0	0	0	0
總計(輛)	1,027	3,183	111	1,008	825	938	184	3,564	1,154	182	831	230	1,032	3,286	111	1,008	821	936	175	3,654	1,154	174	828	220
總計(PCU)	967	2,522	85	774	568	884	146	2,818	854	144	612	171	961	2,618	84	774	562	868	137	2,913	854	137	597	164
季別/方向	104 年第三季												104 年第四季											
	1			2			3			4			1			2			3			4		
	左轉	直行	右轉	左轉	直行	右轉	左轉	直行	右轉	左轉	直行	右轉	左轉	直行	右轉	左轉	直行	右轉	左轉	直行	右轉	左轉	直行	右轉
機車	313	1,654	47	525	475	278	87	1,784	667	66	450	117	160	1,345	57	321	360	181	77	1,240	292	60	328	99
小型車	681	1,942	67	506	314	573	101	2,237	558	102	355	121	363	1,790	59	395	166	329	111	1,623	385	62	190	118
大型車	86	15	0	2	0	73	0	14	3	0	0	0	42	15	0	13	0	51	0	16	8	0	0	0
特種車	3	8	0	0	0	3	0	5	0	0	1	0	0	5	0	0	0	0	0	6	0	0	0	0
總計(輛)	1,083	3,619	114	1,033	789	927	188	4,040	1,228	168	806	238	565	3,155	116	729	526	561	188	2,885	685	122	518	217
總計(PCU)	1,019	2,823	91	773	552	867	145	3,172	898	135	583	180	527	2,508	88	582	346	522	150	2,293	547	92	354	168

註：PCU 機車 1:0.5 PCU、小型車 1:1 PCU、大型車 1:2 PCU、特種車 1:3 PCU

表 10 福新路與柳豐路交叉口各方向交通流量調查結果(非假日)(11/17)

季別/方向	105 年第一季												105 年第二季											
	1			2			3			4			1			2			3			4		
	左轉	直行	右轉	左轉	直行	右轉	左轉	直行	右轉	左轉	直行	右轉	左轉	直行	右轉	左轉	直行	右轉	左轉	直行	右轉	左轉	直行	右轉
機車	315	1,426	51	495	512	294	80	1,556	616	73	459	116	158	1,323	62	311	367	181	81	1,215	285	62	328	103
小型車	657	1,860	60	535	307	575	100	2,122	540	99	364	112	369	1,786	64	399	162	340	109	1,652	381	69	189	118
大型車	78	17	0	1	0	83	0	11	2	0	1	0	48	18	0	12	0	52	0	17	11	0	0	0
特種車	3	7	0	0	0	3	0	6	0	0	1	0	0	5	0	0	0	0	0	7	0	0	0	0
總計(輛)	1,053	3,310	111	1,031	819	955	180	3,695	1,158	172	825	228	575	3,132	126	722	529	573	190	2,891	677	131	517	221
總計(PCU)	980	2,628	86	785	563	897	140	2,940	852	136	599	170	544	2,499	95	579	346	535	150	2,315	546	100	353	170
季別/方向	105 年第三季												105 年第四季											
	1			2			3			4			1			2			3			4		
	左轉	直行	右轉	左轉	直行	右轉	左轉	直行	右轉	左轉	直行	右轉	左轉	直行	右轉	左轉	直行	右轉	左轉	直行	右轉	左轉	直行	右轉
機車	306	1,493	63	519	537	297	86	1,633	647	91	470	125	316	1,545	61	562	542	297	83	1,648	704	86	490	115
小型車	638	1,885	59	527	305	559	111	2,202	537	109	370	106	669	2,002	69	531	312	579	102	2,241	569	110	373	115
大型車	84	21	0	4	0	86	0	17	5	0	2	0	78	20	0	3	1	74	0	17	4	0	1	0
特種車	5	11	0	0	0	5	0	9	0	0	1	0	6	10	0	0	1	4	0	6	0	0	2	0
總計(輛)	1,033	3,410	122	1,050	842	947	197	3,861	1,189	200	843	231	1,069	3,577	130	1,096	856	954	185	3,912	1,277	196	866	230
總計(PCU)	974	2,707	91	795	574	895	154	3,080	871	155	612	169	1,001	2,845	100	818	588	888	144	3,117	929	153	626	173
季別/方向	106 年第一季												106 年第二季											
	1			2			3			4			1			2			3			4		
	左轉	直行	右轉	左轉	直行	右轉	左轉	直行	右轉	左轉	直行	右轉	左轉	直行	右轉	左轉	直行	右轉	左轉	直行	右轉	左轉	直行	右轉
機車	325	1,624	57	536	538	315	90	1,666	665	87	484	129	323	1,480	54	514	534	306	85	1,603	650	87	479	127
小型車	677	1,940	64	543	311	588	108	2,211	558	111	372	115	673	1,861	69	550	303	587	105	2,097	553	110	368	116
大型車	81	20	0	2	0	87	0	16	4	0	1	0	81	22	0	4	0	86	0	16	6	0	1	0
特種車	6	8	0	0	0	6	0	8	0	0	2	0	5	10	0	0	0	5	0	8	0	0	1	0
總計(輛)	1,089	3,592	121	1,081	849	996	198	3,901	1,227	198	859	244	1,082	3,373	123	1,068	837	984	190	3,724	1,209	197	849	243
總計(PCU)	1,020	2,816	93	815	580	938	153	3,100	899	155	622	180	1,012	2,675	96	815	570	927	148	2,955	890	154	613	180

註：PCU 機車 1:0.5 PCU、小型車 1:1 PCU、大型車 1:2 PCU、特種車 1:3 PCU

表 10 福新路與柳豐路交叉口各方向交通流量調查結果(非假日)(12/17)

季別/方向	106年第三季												106年第四季											
	1			2			3			4			1			2			3			4		
	左轉	直行	右轉	左轉	直行	右轉	左轉	直行	右轉	左轉	直行	右轉	左轉	直行	右轉	左轉	直行	右轉	左轉	直行	右轉	左轉	直行	右轉
機車	317	1,395	61	512	502	294	77	1,524	652	78	454	113	321	1,531	58	526	516	293	85	1,649	650	79	468	116
小型車	660	1,938	65	511	297	565	99	2,204	525	97	347	109	665	1,981	69	533	312	579	104	2,222	564	110	366	113
大型車	76	22	0	6	0	82	0	15	5	0	4	0	85	19	0	2	1	83	0	16	4	0	2	0
特種車	6	11	0	0	2	3	0	8	0	0	3	0	6	10	0	0	1	5	0	9	0	0	3	0
總計(輛)	1,059	3,366	126	1,029	801	944	176	3,751	1,182	175	808	222	1,077	3,541	127	1,061	830	960	189	3,896	1,218	189	839	229
總計(PCU)	989	2,713	96	779	554	885	138	3,020	861	136	591	166	1,014	2,815	98	800	575	907	147	3,106	897	150	613	171
季別/方向	107年第一季												107年第二季											
	1			2			3			4			1			2			3			4		
	左轉	直行	右轉	左轉	直行	右轉	左轉	直行	右轉	左轉	直行	右轉	左轉	直行	右轉	左轉	直行	右轉	左轉	直行	右轉	左轉	直行	右轉
機車	324	1,472	55	500	520	304	82	1,615	621	85	466	125	314	1,509	61	527	537	298	88	1,639	653	87	478	126
小型車	669	1,848	62	549	312	585	100	2,096	548	107	374	114	645	1,932	61	527	305	564	109	2,256	537	108	363	109
大型車	86	20	0	4	0	87	0	15	6	0	2	0	83	22	0	2	0	89	0	16	4	0	1	0
特種車	6	10	0	0	1	6	0	9	0	0	2	0	5	10	0	0	0	4	0	9	0	0	1	0
總計(輛)	1,085	3,350	117	1,053	833	982	182	3,735	1,175	192	844	239	1,047	3,473	122	1,056	842	955	197	3,920	1,194	195	843	235
總計(PCU)	1,021	2,654	90	807	575	929	141	2,961	871	150	617	177	983	2,761	92	795	574	903	153	3,135	872	152	607	172
季別/方向	107年第三季												107年第四季											
	1			2			3			4			1			2			3			4		
	左轉	直行	右轉	左轉	直行	右轉	左轉	直行	右轉	左轉	直行	右轉	左轉	直行	右轉	左轉	直行	右轉	左轉	直行	右轉	左轉	直行	右轉
機車	314	1,424	61	535	527	300	79	1,533	663	79	473	112	315	1,521	52	513	482	287	85	1,650	638	71	445	112
小型車	661	1,892	61	522	305	576	99	2,157	537	101	362	112	669	1,910	64	508	309	569	102	2,196	540	101	349	116
大型車	75	21	0	3	0	76	0	16	4	0	2	0	83	21	0	3	0	82	0	16	5	0	2	0
特種車	5	9	0	0	1	4	0	7	0	0	2	0	4	10	0	0	1	4	0	8	0	0	3	0
總計(輛)	1,055	3,346	122	1,060	833	956	178	3,713	1,204	180	839	224	1,071	3,462	116	1,024	792	942	187	3,870	1,183	172	799	228
總計(PCU)	983	2,673	92	796	572	890	139	2,977	877	141	609	168	1,005	2,743	90	771	553	889	145	3,077	869	137	585	172

註：PCU 機車 1:0.5 PCU、小型車 1:1 PCU、大型車 1:2 PCU、特種車 1:3 PCU

表 10 福新路與柳豐路交叉口各方向交通流量調查結果(非假日)(13/17)

季別/方向	108 年第一季												108 年第二季											
	1			2			3			4			1			2			3			4		
	左轉	直行	右轉	左轉	直行	右轉	左轉	直行	右轉	左轉	直行	右轉	左轉	直行	右轉	左轉	直行	右轉	左轉	直行	右轉	左轉	直行	右轉
機車	501	1,917	66	683	1,035	282	140	1,771	750	138	1,445	195	360	1,947	64	620	1,177	418	116	1,916	619	163	1,062	224
小型車	878	3,273	152	1,203	516	942	190	3,313	1,355	397	566	169	625	2,800	215	1,098	507	807	147	2,819	1,150	349	499	227
大型車	24	3	36	2	58	55	2	0	0	33	99	0	40	43	64	12	76	87	12	12	24	76	160	20
特種車	0	0	0	0	0	0	0	2	0	0	0	0	12	12	12	4	0	8	4	41	4	0	4	4
總計(輛)	1,403	5,193	254	1,888	1,609	1,279	332	5,086	2,105	568	2,110	364	1,037	4,802	355	1,734	1,760	1,320	279	4,788	1,797	588	1,725	475
總計(PCU)	1,177	4,238	257	1,549	1,150	1,193	264	4,205	1,730	532	1,487	267	921	3,896	411	1,444	1,248	1,214	241	3,924	1,520	583	1,362	391
季別/方向	108 年第三季												108 年第四季											
	1			2			3			4			1			2			3			4		
	左轉	直行	右轉	左轉	直行	右轉	左轉	直行	右轉	左轉	直行	右轉	左轉	直行	右轉	左轉	直行	右轉	左轉	直行	右轉	左轉	直行	右轉
機車	294	1,675	46	443	1,060	363	79	1,623	528	152	820	185	517	2,710	123	712	1,539	529	206	2,464	700	200	1,565	235
小型車	504	2,872	191	885	451	575	130	2,740	945	316	363	214	739	2,642	101	921	387	732	129	2,879	938	413	415	235
大型車	31	22	31	8	29	75	3	8	11	45	177	5	72	42	73	0	81	153	2	32	0	26	132	16
特種車	10	8	6	2	0	8	0	16	2	0	0	0	0	2	0	0	0	0	0	2	1	0	0	4
總計(輛)	839	4,577	274	1,338	1,540	1,021	212	4,387	1,486	513	1,360	404	1,328	5,396	297	1,633	2,007	1,414	337	5,377	1,639	639	2,112	490
總計(PCU)	743	3,778	294	1,129	1,039	931	176	3,616	1,237	482	1,127	317	1,142	4,087	309	1,277	1,319	1,303	236	4,181	1,291	565	1,462	397
季別/方向	109 年第一季												109 年第二季											
	1			2			3			4			1			2			3			4		
	左轉	直行	右轉	左轉	直行	右轉	左轉	直行	右轉	左轉	直行	右轉	左轉	直行	右轉	左轉	直行	右轉	左轉	直行	右轉	左轉	直行	右轉
機車	292	2,250	70	356	649	351	146	2,284	393	196	680	199	263	1,927	58	2,101	588	303	156	2,212	2,213	261	666	197
小型車	591	2,746	105	646	300	579	163	3,684	629	357	415	201	544	2,587	80	2,499	285	629	235	3,760	3,480	327	529	246
大型車	100	5	43	4	54	105	6	21	2	19	104	4	89	10	18	8	12	75	7	15	25	8	108	5
特種車	0	6	0	0	0	0	0	7	0	0	0	0	0	8	0	5	0	0	0	5	9	0	0	0
總計(輛)	983	5,007	218	1,006	1,003	1,035	315	5,996	1,024	572	1,199	404	896	4,532	156	4,613	885	1,007	398	5,992	5,727	596	1,303	448
總計(PCU)	937	3,899	226	832	733	965	248	4,889	830	493	963	309	854	3,595	145	3,581	603	931	327	4,911	4,664	474	1,078	355

註：PCU 機車 1:0.5 PCU、小型車 1:1 PCU、大型車 1:2 PCU、特種車 1:3 PCU

表 10 福新路與柳豐路交叉口各方向交通流量調查結果(非假日)(14/17)

季別/方向	109年第三季												109年第四季											
	1			2			3			4			1			2			3			4		
	左轉	直行	右轉	左轉	直行	右轉	左轉	直行	右轉	左轉	直行	右轉	左轉	直行	右轉	左轉	直行	右轉	左轉	直行	右轉	左轉	直行	右轉
機車	285	1,670	65	1,530	501	266	115	1,915	2,271	246	500	137	301	1,593	62	726	853	339	110	2,151	796	237	550	130
小型車	513	2,129	129	2,407	305	612	195	3,315	3,273	362	516	273	588	2,151	126	968	317	619	156	3,201	944	336	541	257
大型車	61	7	10	10	12	74	6	10	19	10	104	5	35	6	14	12	14	59	3	4	25	14	74	4
特種車	0	5	0	7	0	0	0	2	10	0	0	0	1	1	1	7	0	1	0	0	9	4	1	2
總計(輛)	859	3,811	204	3,954	818	952	316	5,242	5,573	618	1,120	415	925	3,751	203	1,713	1,184	1,018	269	5,356	1,774	591	1,166	393
總計(PCU)	778	2,993	182	3,213	580	893	265	4,299	4,477	505	974	352	812	2,963	188	1,376	772	910	217	4,285	1,419	495	967	336
季別/方向	110年第一季												110年第二季											
	1			2			3			4			1			2			3			4		
	左轉	直行	右轉	左轉	直行	右轉	左轉	直行	右轉	左轉	直行	右轉	左轉	直行	右轉	左轉	直行	右轉	左轉	直行	右轉	左轉	直行	右轉
機車	291	1,671	73	1,624	493	275	107	1,917	2,270	255	502	134	149	1,622	25	323	551	221	92	1,666	312	163	473	126
小型車	514	2,186	134	2,412	303	594	196	3,303	3,271	372	530	271	339	2,200	75	588	310	385	112	2,286	400	204	355	160
大型車	59	11	12	12	14	71	7	10	22	11	106	5	76	15	19	6	12	41	5	26	16	10	43	4
特種車	0	6	0	9	0	0	0	4	10	0	0	0	3	10	1	2	1	2	0	5	8	3	1	2
總計(輛)	864	3,874	219	4,057	810	940	310	5,234	5,573	638	1,138	410	567	3,847	120	919	874	649	209	3,983	736	380	872	292
總計(PCU)	778	3,062	195	3,275	578	874	264	4,294	4,480	522	993	348	575	3,071	129	768	613	584	168	3,186	612	315	681	237
季別/方向	110年第三季												110年第四季											
	1			2			3			4			1			2			3			4		
	左轉	直行	右轉	左轉	直行	右轉	左轉	直行	右轉	左轉	直行	右轉	左轉	直行	右轉	左轉	直行	右轉	左轉	直行	右轉	左轉	直行	右轉
機車	198	1,519	71	355	477	238	92	1,877	354	274	510	125	383	2,559	75	625	1,396	401	130	2,702	762	236	1,536	178
小型車	449	2,173	175	628	314	496	203	2,636	455	343	420	244	532	2,708	116	961	437	744	171	2,993	1,104	377	463	231
大型車	69	16	17	11	11	43	6	20	22	48	66	11	57	18	31	7	45	76	0	37	13	34	77	18
特種車	2	0	2	3	0	4	0	0	7	2	0	0	3	15	0	2	0	6	3	14	8	3	3	3
總計(輛)	718	3,708	265	997	802	781	301	4,533	838	667	996	380	975	5,300	222	1,595	1,878	1,227	304	5,746	1,887	650	2,079	430
總計(PCU)	692	2,965	251	837	575	713	261	3,615	697	582	807	329	847	4,069	216	1,294	1,225	1,115	245	4,460	1,535	572	1,394	365

註：PCU 機車 1:0.5 PCU、小型車 1:1 PCU、大型車 1:2 PCU、特種車 1:3 PCU

表 10 福新路與柳豐路交叉口各方向交通流量調查結果(非假日)(15/17)

季別/方向	111 年第一季												111 年第二季											
	1			2			3			4			1			2			3			4		
	左轉	直行	右轉	左轉	直行	右轉	左轉	直行	右轉	左轉	直行	右轉	左轉	直行	右轉	左轉	直行	右轉	左轉	直行	右轉	左轉	直行	右轉
機車	367	2,425	90	563	1,174	330	140	2,582	739	251	1,782	196	286	1,251	63	329	630	206	121	1,486	408	169	934	166
小型車	684	2,593	148	1,027	420	797	193	3,357	985	394	473	214	621	2,491	184	804	442	593	184	2,579	897	374	457	235
大型車	53	24	19	5	35	77	11	30	3	16	68	13	87	44	43	7	47	95	5	40	6	39	59	17
特種車	0	8	0	0	0	2	0	9	5	0	0	12	18	31	5	14	8	15	6	22	15	11	10	7
總計(輛)	1104	5,050	257	1,595	1,629	1,206	344	5,978	1,732	661	2,323	435	1,012	3,817	295	1,154	1,127	909	316	4,127	1,326	593	1,460	425
總計(PCU)	974	3,878	231	1,319	1,077	1,122	285	4,735	1,376	552	1,500	374	992	3,298	317	1,025	875	931	273	3,468	1,158	570	1,072	373
季別/方向	111 年第三季												111 年第四季											
	1			2			3			4			1			2			3			4		
	左轉	直行	右轉	左轉	直行	右轉	左轉	直行	右轉	左轉	直行	右轉	左轉	直行	右轉	左轉	直行	右轉	左轉	直行	右轉	左轉	直行	右轉
機車	279	1,422	73	389	526	235	113	1,749	417	238	877	143	337	2,343	203	518	1,930	302	184	2,298	485	188	2,007	197
小型車	599	2,477	164	687	379	627	173	2,754	743	377	425	252	744	2,605	269	720	520	698	254	2,417	697	298	587	266
大型車	70	22	17	11	23	59	3	28	12	23	95	5	77	96	76	49	119	86	41	103	44	84	123	44
特種車	4	4	1	0	0	3	0	9	4	0	7	2	0	7	0	0	0	0	0	5	0	0	2	0
總計(輛)	952	3,925	255	1,087	928	924	289	4,540	1,176	638	1,404	402	1,158	5,051	548	1,287	2,569	1,086	479	4,823	1,226	570	2,719	507
總計(PCU)	891	3,244	238	904	688	872	236	3,712	988	542	1,075	340	1,067	3,990	523	1,077	1,723	1,021	428	3,787	1,028	560	1,843	453
季別/方向	112 年第一季												112 年第二季											
	1			2			3			4			1			2			3			4		
	左轉	直行	右轉	左轉	直行	右轉	左轉	直行	右轉	左轉	直行	右轉	左轉	直行	右轉	左轉	直行	右轉	左轉	直行	右轉	左轉	直行	右轉
機車	325	2,325	205	520	2,004	307	199	2,353	500	199	2,042	184	316	2,089	101	540	878	299	145	2,193	582	249	1,381	204
小型車	739	2,696	278	759	514	713	255	2,456	658	295	580	259	674	2,469	192	955	453	737	177	2,759	1,006	358	535	223
大型車	76	101	80	48	114	89	37	108	41	85	121	41	53	13	23	9	33	68	8	22	13	20	47	4
特種車	0	6	0	0	0	0	0	3	0	0	1	0	6	29	0	4	0	4	0	18	10	4	6	4
總計(輛)	1,140	5,128	563	1,327	2,632	1,109	491	4,920	1,199	579	2,744	484	1,049	4,600	316	1,508	1,364	1,108	330	4,992	1,611	631	1,969	435
總計(PCU)	1,054	4,079	541	1,115	1,744	1,045	429	3,858	990	565	1,846	433	956	3,627	289	1,255	958	1,035	266	3,954	1,353	535	1,338	345

註：1.PCU 機車 1:0.5 PCU、小型車 1:1 PCU、大型車 1:2 PCU、特種車 1:3 PCU

2.111 年第四季 111.10~111.12 之監測工作委託佳美檢驗科技股份有限公司（環保署環署環檢字第 025 號）辦理。

表 10 福新路與柳豐路交叉口各方向交通流量調查結果(非假日)(16/17)

季別/方向	112 年第三季												112 年第四季											
	1			2			3			4			1			2			3			4		
	左轉	直行	右轉	左轉	直行	右轉	左轉	直行	右轉	左轉	直行	右轉	左轉	直行	右轉	左轉	直行	右轉	左轉	直行	右轉	左轉	直行	右轉
機車	287	1,998	160	396	752	333	177	2,291	520	256	962	250	483	2,059	92	569	1,225	518	177	2,380	656	222	1,519	194
小型車	650	2,403	220	664	445	611	215	2,650	701	312	486	201	572	2,580	188	909	471	633	168	2,738	970	337	511	251
大型車	61	18	39	0	60	51	5	39	6	51	89	13	59	16	18	7	52	65	6	20	9	31	64	11
特種車	3	8	3	0	0	2	0	14	4	0	5	9	0	20	0	3	0	0	3	36	6	2	7	0
總計(輛)	1,001	4,427	422	1,060	1,257	997	397	4,994	1,231	619	1,542	473	1,114	4,675	298	1,488	1,748	1,216	354	5,174	1,641	592	2,101	456
總計(PCU)	925	3,462	387	862	941	886	314	3,916	985	542	1,160	379	932	3,702	270	1,217	1,188	1,022	278	4,076	1,334	516	1,420	370
季別/方向	113 年第一季												113 年第二季											
	1			2			3			4			1			2			3			4		
	左轉	直行	右轉	左轉	直行	右轉	左轉	直行	右轉	左轉	直行	右轉	左轉	直行	右轉	左轉	直行	右轉	左轉	直行	右轉	左轉	直行	右轉
機車	384	2,510	59	655	1,272	360	197	2,486	761	214	1,635	244	423	1,843	72	570	667	344	136	1,918	595	194	1,075	174
小型車	664	2,503	165	788	491	706	189	2,684	958	333	537	205	729	2,440	174	995	400	703	165	2,550	890	378	487	255
大型車	58	34	12	6	44	77	12	22	12	28	74	14	83	22	27	3	41	59	9	34	4	37	69	12
特種車	7	39	4	0	0	11	6	25	9	7	0	9	12	49	3	12	4	8	2	56	7	10	5	4
總計(輛)	1,113	5,086	240	1,449	1,807	1,154	404	5,217	1,740	582	2,246	472	1,247	4,354	276	1,580	1,112	1,114	312	4,558	1,496	619	1,636	445
總計(PCU)	993	3,943	231	1,128	1,215	1,073	330	4,046	1,390	517	1,503	382	1,143	3,553	273	1,322	828	1,017	257	3,745	1,217	579	1,178	378
季別/方向	113 年第三季												113 年第四季											
	1			2			3			4			1			2			3			4		
	左轉	直行	右轉	左轉	直行	右轉	左轉	直行	右轉	左轉	直行	右轉	左轉	直行	右轉	左轉	直行	右轉	左轉	直行	右轉	左轉	直行	右轉
機車	325	1,891	113	497	834	386	159	2,020	381	269	1,332	232	415	2,109	64	617	1,152	454	146	2,445	741	278	1,499	168
小型車	586	2,463	197	567	451	619	200	2,568	677	355	471	260	568	2,600	132	946	481	691	172	2,854	1,022	283	545	245
大型車	89	12	30	4	19	56	3	19	7	36	83	9	48	14	13	4	32	58	4	27	11	20	50	14
特種車	5	16	0	8	0	4	0	38	6	4	8	3	4	16	0	0	0	7	0	25	4	0	4	5
總計(輛)	1,005	4,382	340	1,076	1,304	1,065	362	4,645	1,071	664	1,894	504	1,035	4,739	209	1,567	1,665	1,210	322	5,351	1,778	581	2,098	432
總計(PCU)	942	3,481	314	848	906	936	286	3,730	900	574	1,327	403	884	3,731	190	1,263	1,121	1,055	253	4,206	1,427	462	1,407	372

註：1.PCU 機車 1:0.5 PCU、小型車 1:1 PCU、大型車 1:2 PCU、特種車 1:3 PCU

表 10 福新路與柳豐路交叉口各方向交通流量調查結果(非假日)(17/17)

季別/方向 車種	114 年第一季												114 年第二季											
	1			2			3			4			1			2			3			4		
	左轉	直行	右轉	左轉	直行	右轉	左轉	直行	右轉	左轉	直行	右轉	左轉	直行	右轉	左轉	直行	右轉	左轉	直行	右轉	左轉	直行	右轉
機車	363	2,237	105	486	1,283	331	155	2,431	597	184	1,600	199	416	1,774	79	468	697	376	129	1,966	560	211	1,144	171
小型車	629	2,486	200	815	477	684	218	2,695	745	263	527	250	665	2,333	164	925	439	713	157	2,467	874	338	552	213
大型車	50	55	19	5	53	66	14	45	16	33	71	20	57	26	36	7	47	48	4	31	14	29	64	7
特種車	0	9	0	0	0	5	0	12	4	5	3	4	7	18	0	0	0	9	0	27	12	7	0	0
總計(輛)	1,042	4,787	324	1,306	1,813	1,086	387	5,183	1,362	485	2,201	473	1,145	4,151	279	1,400	1,183	1,146	290	4,491	1,460	585	1,760	391
總計(PCU)	911	3,742	291	1,068	1,225	997	324	4,037	1,088	436	1,478	402	1,008	3,326	276	1,173	882	1,024	230	3,593	1,218	523	1,252	313
季別/方向 車種	114 年第三季												114 年第四季											
	1			2			3			4			1			2			3			4		
	左轉	直行	右轉	左轉	直行	右轉	左轉	直行	右轉	左轉	直行	右轉	左轉	直行	右轉	左轉	直行	右轉	左轉	直行	右轉	左轉	直行	右轉
機車	360	1,824	150	269	632	329	147	2,050	326	241	934	181	365	2,168	83	454	1,037	465	179	2,082	540	251	1,312	206
小型車	566	2,213	181	431	398	628	169	2,419	462	297	455	189	578	2,428	183	682	489	675	141	2,552	837	315	501	177
大型車	62	7	15	0	22	44	4	13	4	30	88	4	32	11	14	0	39	45	0	7	6	24	61	4
特種車	9	44	0	24	0	13	0	59	7	0	0	3	3	36	2	0	4	4	4	39	5	5	0	0
總計(輛)	997	4,088	346	724	1,052	1,014	320	4,541	799	568	1,477	377	978	4,643	282	1,136	1,569	1,189	324	4,680	1,388	595	1,874	387
總計(PCU)	897	3,271	286	638	758	920	251	3,647	654	478	1,098	297	834	3,642	259	909	1,098	1,010	243	3,724	1,134	504	1,279	288

註：1.PCU 機車 1:0.5 PCU、小型車 1:1 PCU、大型車 1:2 PCU、特種車 1:3 PCU

表 11 福新路與柳豐路交叉口各方向交通流量調查結果(假日)(1/17)

季別/方向	90 年第一季												90 年第二季											
	1			2			3			4			1			2			3			4		
	左轉	直行	右轉	左轉	直行	右轉	左轉	直行	右轉	左轉	直行	右轉	左轉	直行	右轉	左轉	直行	右轉	左轉	直行	右轉	左轉	直行	右轉
機車	62	673	20	66	115	63	51	528	47	44	128	54	149	1518	246	119	127	91	161	1272	295	112	110	176
小型車	79	2803	15	280	108	105	95	2583	62	60	99	46	162	3471	282	124	71	102	200	3207	391	114	77	155
大型車	8	82	6	41	23	4	46	102	22	9	4	2	34	435	152	6	1	15	67	630	52	41	27	56
特種車	5	17	0	26	2	5	4	23	4	2	6	2	13	24	11	0	0	0	7	54	28	7	0	0
總計(輛)	154	3575	358	413	248	177	196	3236	135	115	237	104	358	5448	691	249	199	208	435	5163	766	274	214	387
總計(PCU)	132	3354.5	37	473	217.5	159.5	224.5	3120	141.5	106	189	83	343.5	5172	742	195.5	136.5	177.5	435.5	5265	726.5	273	186	355
季別/方向	90 年第三季												90 年第四季											
	1			2			3			4			1			2			3			4		
	左轉	直行	右轉	左轉	直行	右轉	左轉	直行	右轉	左轉	直行	右轉	左轉	直行	右轉	左轉	直行	右轉	左轉	直行	右轉	左轉	直行	右轉
機車	226	1450	137	101	118	77	165	1209	287	105	109	161	300	1181	204	113	109	178	160	1518	253	123	105	91
小型車	264	3140	136	110	100	98	169	3029	356	109	81	133	363	3201	188	118	83	137	145	3344	286	104	65	114
大型車	129	387	28	10	2	6.5	56	669	51	52	23	59	64	664	86	67	42	68	45	390	137	9	3	16
特種車	11	47	12	0	0	0	7	57	21	9	0	2	28	42	7	14	0	5	12	66	11	0	0	0
總計(輛)	630	5024	313	221	220	181.5	397	4964	715	275	213	355	755	5088	485	312	234	388	362	5318	687	236	173	221
總計(PCU)	668	4780	296.5	180.5	163	149.5	384.5	5142.5	664.5	292.5	181.5	337.5	725	5245.5	483	350.5	221.5	377	351	5081	719.5	183.5	123.5	191.5
季別/方向	91 年第一季												91 年第二季											
	1			2			3			4			1			2			3			4		
	左轉	直行	右轉	左轉	直行	右轉	左轉	直行	右轉	左轉	直行	右轉	左轉	直行	右轉	左轉	直行	右轉	左轉	直行	右轉	左轉	直行	右轉
機車	152	1148	153	98	139	87	184	1020	279	103	141	162	164	1087	146	104	128	93	183	128	277	105	132	162
小型車	130	2650	168	119	45	106	126	3016	299	91	89	135	117	2408	163	129	42	98	132	42	280	92	113	138
大型車	34	439	35	17	5	15	57	665	49	61	29	69	20	383	41	19	8	19	63	8	46	65	33	64
特種車	11	33	8	5	2	2	5	34	6	6	3	3	16	25	6	6	4	3	6	4	6	10	7	7
總計(輛)	327	4270	364	239	191	210	372	4735	633	261	262	369	317	3903	356	258	182	213	384	182	609	272	285	371
總計(PCU)	307	4201	338.5	217	130.5	185.5	347	4958	554.5	282.5	226.5	363	287	3792.5	336	237	134	191.5	367.5	134	528.5	304.5	266	368

註：PCU 機車 1:0.5 PCU、小型車 1:1 PCU、大型車 1:2 PCU、特種車 1:3 PCU

表 11 福新路與柳豐路交叉口各方向交通流量調查結果(假日)(2/17)

季別/方向	91年第三季												91年第四季											
	1			2			3			4			1			2			3			4		
	左轉	直行	右轉	左轉	直行	右轉	左轉	直行	右轉	左轉	直行	右轉	左轉	直行	右轉	左轉	直行	右轉	左轉	直行	右轉	左轉	直行	右轉
機車	693	1108	56	30	58	44	112	1079	226	49	60	119	374	843	56	133	67	87	121	828	612	50	70	91
小型車	729	2079	56	26	40	83	128	2050	211	47	48	140	410	1568	56	124	42	115	139	1555	629	47	81	96
大型車	78	164	45	1	16	35	71	303	55	41	6	25	60	146	45	35	41	34	55	201	89	46	26	40
特種車	27	1	30	0	13	18	72	30	25	27	1	55	29	1	30	17	18	41	68	23	35	27	18	38
總計(輛)	1527	3352	187	57	127	180	383	3462	517	164	115	339	873	2558	187	309	168	277	383	2607	1365	170	195	265
總計(PCU)	1312.5	2964	264	43	140	229	542	3285.5	509	234.5	93	414.5	804	2284.5	264	311.5	211.5	349.5	513.5	2440	1218	245	222	335.5
季別/方向	92年第一季												92年第二季											
	1			2			3			4			1			2			3			4		
	左轉	直行	右轉	左轉	直行	右轉	左轉	直行	右轉	左轉	直行	右轉	左轉	直行	右轉	左轉	直行	右轉	左轉	直行	右轉	左轉	直行	右轉
機車	357	975	56	136	48	109	128	790	603	68	55	95	385	993	61	144	51	117	127	849	607	82	60	96
小型車	396	1618	50	147	54	126	150	1711	651	61	90	95	422	1655	51	158	54	132	153	1796	658	68	91	92
大型車	61	123	36	26	23	31	44	180	100	32	20	36	59	126	38	29	27	31	38	168	104	30	26	36
特種車	40	26	26	23	18	26	50	27	38	26	13	33	39	26	24	24	17	28	44	33	39	25	16	31
總計(輛)	854	2742	168	332	143	292	372	2708	1392	187	178	259	905	2800	174	355	149	308	362	2846	1408	205	193	255
總計(PCU)	816.5	2429.5	228	336	178	320.5	452	2547	1266.5	237	196.5	313.5	849.5	2481.5	229.5	360	184.5	336.5	424.5	2655.5	1286.5	244	221	305
季別/方向	92年第三季												92年第四季											
	1			2			3			4			1			2			3			4		
	左轉	直行	右轉	左轉	直行	右轉	左轉	直行	右轉	左轉	直行	右轉	左轉	直行	右轉	左轉	直行	右轉	左轉	直行	右轉	左轉	直行	右轉
機車	423	770	139	76	66	61	50	969	403	104	47	135	398	918	39	130	40	91	140	767	397	55	50	63
小型車	521	1680	123	203	176	134	45	1706	361	124	37	143	347	1703	36	127	37	120	116	1671	511	119	160	208
大型車	26	132	29	23	7	25	39	126	34	16	6	18	32	113	37	20	7	16	19	111	30	24	9	21
特種車	2	17	10	7	2	6	6	4	14	2	2	2	15	6	8	1	3	3	12	18	3	8	3	8
總計(輛)	972	2599	301	309	251	226	140	2805	812	246	92	298	792	2740	120	278	87	230	287	2567	941	206	222	300
總計(PCU)	790.5	2380	280.5	308	229	232.5	166	2454.5	672.5	214	78.5	252.5	655	2406	153.5	235	80	206.5	260	2330.5	778.5	218.5	212	305.5

註：PCU 機車 1:0.5 PCU、小型車 1:1 PCU、大型車 1:2 PCU、特種車 1:3 PCU

表 11 福新路與柳豐路交叉口各方向交通流量調查結果(假日)(3/17)

季別/方向	93 年第一季												93 年第二季											
	1			2			3			4			1			2			3			4		
	左轉	直行	右轉	左轉	直行	右轉	左轉	直行	右轉	左轉	直行	右轉	左轉	直行	右轉	左轉	直行	右轉	左轉	直行	右轉	左轉	直行	右轉
機車	386	876	32	121	34	87	132	752	385	45	48	66	392	912	57	121	54	109	130	715	423	67	74	84
小型車	344	1682	26	124	32	108	111	1652	499	55	81	104	320	1639	56	114	51	100	141	1645	486	57	88	88
大型車	26	99	32	16	10	16	27	99	17	23	11	22	28	133	62	22	9	19	20	99	29	12	7	17
特種車	11	7	9	3	5	4	12	15	5	8	4	8	7	5	7	2	3	4	3	9	4	5	4	9
總計(輛)	767	2664	99	264	81	215	282	2518	906	131	144	200	747	2689	182	259	117	232	294	2468	942	141	173	198
總計(PCU)	622	2339	133	225.5	84	195.5	267	2271	740.5	147.5	139	205	593	2376	229.5	224.5	105	204.5	255	2227	767.5	129.5	151	191
季別/方向	93 年第三季												93 年第四季											
	1			2			3			4			1			2			3			4		
	左轉	直行	右轉	左轉	直行	右轉	左轉	直行	右轉	左轉	直行	右轉	左轉	直行	右轉	左轉	直行	右轉	左轉	直行	右轉	左轉	直行	右轉
機車	373	881	51	70	75	78	124	712	411	124	63	96	436	736	142	75	72	90	382	901	56	119	70	103
小型車	287	1596	53	56	86	86	122	1630	491	112	56	90	482	1668	112	61	92	84	298	1665	57	119	56	95
大型車	26	120	59	18	17	21	31	86	30	19	10	22	33	97	36	16	19	23	29	126	64	22	12	25
特種車	9	8	7	9	6	11	7	9	5	4	5	7	6	10	10	11	8	12	10	9	9	6	6	8
總計(輛)	695	2605	170	153	184	196	284	2437	937	259	134	215	957	2511	300	163	191	209	719	2701	186	266	144	231
總計(PCU)	552.5	2300.5	217.5	154	175.5	200	267	2185	771.5	224	122.5	203	784	2260	285	163.5	190	211	577	2394.5	240	240.5	133	220.5
季別/方向	94 年第一季												94 年第二季											
	1			2			3			4			1			2			3			4		
	左轉	直行	右轉	左轉	直行	右轉	左轉	直行	右轉	左轉	直行	右轉	左轉	直行	右轉	左轉	直行	右轉	左轉	直行	右轉	左轉	直行	右轉
機車	450	951	74	118	70	99	175	737	467	77	102	112	672	1366	210	55	114	102	113	559	380	71	87	113
小型車	316	1665	80	156	64	93	132	1706	518	94	97	79	398	1523	90	40	80	46	196	1534	458	55	120	85
大型車	57	135	66	29	25	63	34	110	44	40	54	50	34	59.5	42.5	19	46	50	107	129	32	13	43	53
特種車	12	12	13	7	9	13	13	14	10	44	26	52	11	11	41	12	11	11	11	13	17	10	9	15
總計(輛)	835	2763	233	310	168	268	354	2567	1039	255	279	293	1115	2960	383.5	126	251	209	427	2235	887	149	259	266
總計(PCU)	691	2446.5	288	294	176	307.5	326.5	2336.5	869.5	344.5	334	391	835	2358	403	141.5	262	230	499.5	2110.5	763	146.5	276.5	292.5

註：PCU 機車 1:0.5 PCU、小型車 1:1 PCU、大型車 1:2 PCU、特種車 1:3 PCU

表 11 福新路與柳豐路交叉口各方向交通流量調查結果(假日)(4/17)

季別/方向	94 年第三季												94 年第四季											
	1			2			3			4			1			2			3			4		
	左轉	直行	右轉	左轉	直行	右轉	左轉	直行	右轉	左轉	直行	右轉	左轉	直行	右轉	左轉	直行	右轉	左轉	直行	右轉	左轉	直行	右轉
機車	439	935	67	100	60	123	201	733	493	89	111	114	325	821	59	93	69	99	121	678	364	50	83	66
小型車	320	1633	81	128	92	75	101	1674	504	70	92	85	348	1640	44	100	60	91	126	1582	471	53	92	67
大型車	71	71	50	45	32	111	27	79	37	81	101	94	29	113	41	17	20	25	21	124	29	4	12	12
特種車	14	14	17	14	18	20	12	16	48	34	25	30	8	9	9	5	7	7	13	24	5	10	4	9
總計(輛)	844	2653	215	287	202	329	341	2502	1082	274	329	323	710	2583	153	215	156	222	281	2408	869	117	191	154
總計(PCU)	723.5	2284.5	265.5	310	240	418.5	291.5	2246.5	968.5	378.5	424.5	420	592.5	2303.5	182.5	195.5	155.5	211.5	267.5	2241	726	116	169.5	151
季別/方向	95 年第一季												95 年第二季											
	1			2			3			4			1			2			3			4		
	左轉	直行	右轉	左轉	直行	右轉	左轉	直行	右轉	左轉	直行	右轉	左轉	直行	右轉	左轉	直行	右轉	左轉	直行	右轉	左轉	直行	右轉
機車	339	765	111	77	60	116	123	646	394	76	96	58	336	683	105	55	114	102	113	559	380	71	87	113
小型車	383	1616	51	64	53	49	166	1615	499	48	106	57	398	1523	90	40	80	46	196	1534	458	55	120	85
大型車	42	67	75	26	35	37	18	116	26	13	29	40	68	119	85	19	46	50	12	129	32	13	43	53
特種車	14	12	16	10	6	12	13	20	14	16	10	10	11	11	41	12	11	11	11	13	17	10	9	15
總計(輛)	778	2460	253	177	154	214	320	2397	933	153	241	165	813	2336	321	126	251	209	332	2235	887	149	259	266
總計(PCU)	678.5	2168.5	304.5	184.5	171	217	302.5	2230	790	160	242	196	735	2135.5	435.5	141.5	262	230	309.5	2110.5	763	146.5	276.5	292.5
季別/方向	95 年第三季												95 年第四季											
	1			2			3			4			1			2			3			4		
	左轉	直行	右轉	左轉	直行	右轉	左轉	直行	右轉	左轉	直行	右轉	左轉	直行	右轉	左轉	直行	右轉	左轉	直行	右轉	左轉	直行	右轉
機車	439	935	67	100	60	123	201	733	493	89	111	114	331	680	109	70	121	108	111	589	380	84	91	112
小型車	320	1633	81	128	92	75	101	1674	504	70	92	85	385	1541	98	63	82	53	195	1516	427	59	123	94
大型車	71	71	50	45	32	111	27	79	37	81	101	94	77	128	105	45	49	52	19	136	35	25	40	64
特種車	14	14	17	14	18	20	12	16	48	34	25	30	12	16	38	15	18	25	15	14	28	16	13	17
總計(輛)	844	2653	215	287	202	329	341	2502	1082	274	329	323	805	2365	350	193	270	238	340	2255	870	184	267	287
總計(PCU)	723.5	2284.5	265.5	310	240	418.5	291.5	2246.5	968.5	378.5	424.5	420	740.5	2185	476.5	233	294.5	286	333.5	2124.5	771	199	287.5	329

註：PCU 機車 1:0.5 PCU、小型車 1:1 PCU、大型車 1:2 PCU、特種車 1:3 PCU

表 11 福新路與柳豐路交叉口各方向交通流量調查結果(假日)(5/17)

季別/方向	96 年第一季												96 年第二季											
	1			2			3			4			1			2			3			4		
	左轉	直行	右轉	左轉	直行	右轉	左轉	直行	右轉	左轉	直行	右轉	左轉	直行	右轉	左轉	直行	右轉	左轉	直行	右轉	左轉	直行	右轉
機車	336	728	96	72	126	119	115	603	369	89	93	104	312	787	98	73	131	121	121	534	372	89	99	106
小型車	350	1500	99	62	85	53	196	1553	450	59	125	93	343	1563	99	61	88	53	190	1589	466	59	127	97
大型車	77	128	106	44	49	51	19	133	35	25	40	62	18	14	22	25	17	23	21	21	26	26	57	26
特種車	16	23	48	24	29	28	21	21	35	24	19	27	21	26	22	22	29	27	28	23	22	47	34	21
總計(輛)	779	2379	349	202	289	251	351	2310	889	197	277	286	694	2390	241	181	265	224	360	2167	886	221	317	250
總計(PCU)	720	2189	503	258	333	298.5	354.5	2183.5	809.5	225.5	308.5	350	598	2062.5	258	213.5	274.5	240.5	376.5	2067	770	697	392.5	265
季別/方向	96 年第三季												96 年第四季											
	1			2			3			4			1			2			3			4		
	左轉	直行	右轉	左轉	直行	右轉	左轉	直行	右轉	左轉	直行	右轉	左轉	直行	右轉	左轉	直行	右轉	左轉	直行	右轉	左轉	直行	右轉
機車	341	818	133	101	108	93	101	555	410	92	94	94	358	751	120	68	71	100	57	594	402	91	46	45
小型車	338	1538	133	57	142	98	205	1553	471	72	124	108	346	1524	94	65	107	69	188	1509	475	75	80	92
大型車	32	15	26	37	83	57	16	38	50	105	112	105	20	13	18	16	59	63	41	41	49	84	72	88
特種車	37	28	32	26	24	24	30	26	29	39	27	30	18	15	18	18	16	18	14	17	14	16	13	11
總計(輛)	748	2399	324	221	357	272	352	2172	960	308	357	337	742	2303	250	167	253	250	300	2161	940	266	211	236
總計(PCU)	683.5	2061	347.5	259.5	434	330.5	377.5	1984.5	863	445	476	455	619	1970.5	244	185	308.5	299	349.5	1939	816	336.5	286	323.5
季別/方向	97 年第一季												97 年第二季											
	1			2			3			4			1			2			3			4		
	左轉	直行	右轉	左轉	直行	右轉	左轉	直行	右轉	左轉	直行	右轉	左轉	直行	右轉	左轉	直行	右轉	左轉	直行	右轉	左轉	直行	右轉
機車	371	788	109	61	134	106	95	560	404	123	87	59	259	836	111	64	122	97	122	593	377	103	95	46
小型車	327	1496	111	83	111	111	169	1542	473	139	117	119	332	1422	126	90	128	103	205	1461	498	139	133	105
大型車	17	20	13	50	43	51	34	33	59	70	70	48	13	18	11	33	49	44	19	30	29	46	60	42
特種車	24	13	15	25	14	9	20	22	16	25	26	9	11	16	11	15	15	9	13	22	11	13	15	9
總計(輛)	739	2317	248	219	302	277	318	2157	952	357	300	235	615	2292	259	202	314	253	359	2106	915	301	303	202
總計(PCU)	618.5	1969	236.5	288.5	306	293	344.5	1954	841	415.5	378.5	271.5	520.5	1924	236.5	233	332	267	343	1883.5	777.5	321.5	345.5	239

註：PCU 機車 1:0.5 PCU、小型車 1:1 PCU、大型車 1:2 PCU、特種車 1:3 PCU

表 11 福新路與柳豐路交叉口各方向交通流量調查結果(假日)(6/17)

季別/方向	97年第三季												97年第四季											
	1			2			3			4			1			2			3			4		
	左轉	直行	右轉	左轉	直行	右轉	左轉	直行	右轉	左轉	直行	右轉	左轉	直行	右轉	左轉	直行	右轉	左轉	直行	右轉	左轉	直行	右轉
機車	371	726	95	60	110	92	112	590	346	76	93	99	350	883	107	77	146	135	137	601	418	97	108	117
小型車	361	1373	77	37	91	53	177	1380	410	53	112	75	380	1754	107	61	94	53	207	1786	519	59	138	103
大型車	57	88	59	44	51	47	8	84	21	13	41	50	26	23	22	22	27	23	20	28	19	26	58	26
特種車	16	23	19	20	18	7	8	5	10	24	35	34	11	17	20	16	24	22	13	13	14	47	34	21
總計(輛)	805	2210	250	161	270	199	305	2059	787	166	281	258	767	2677	256	176	291	233	377	2428	970	229	338	267
總計(PCU)	708.5	1981	299.5	215	302	214	273	1858	655	189	345.5	326.5	640	2292.5	264.5	191.5	293	232.5	354.5	2181.5	808	276.5	410	300.5
季別/方向	98年第一季												98年第二季											
	1			2			3			4			1			2			3			4		
	左轉	直行	右轉	左轉	直行	右轉	左轉	直行	右轉	左轉	直行	右轉	左轉	直行	右轉	左轉	直行	右轉	左轉	直行	右轉	左轉	直行	右轉
機車	229	1130	26	641	431	212	77	1456	797	105	435	72	221	1281	20	566	393	203	100	1585	673	70	405	97
小型車	479	1891	42	873	248	609	57	1955	674	80	167	106	585	1781	29	722	227	757	66	2107	539	50	155	89
大型車	16	61	0	130	2	16	1	33	160	0	0	2	31	43	0	119	0	13	0	24	128	0	0	0
特種車	1	6	3	0	1	1	1	14	3	4	0	4	1	5	0	0	0	1	0	11	1	0	0	2
總計(輛)	725	3088	71	1644	682	838	136	3458	1634	189	602	184	838	3110	49	1407	620	974	166	3727	1341	120	560	188
總計(PCU)	629	2596	64	1454	471	750	101	2791	1402	145	385	158	761	2523	39	1243	424	888	116	2981	1135	85	358	144
季別/方向	98年第三季												98年第四季											
	1			2			3			4			1			2			3			4		
	左轉	直行	右轉	左轉	直行	右轉	左轉	直行	右轉	左轉	直行	右轉	左轉	直行	右轉	左轉	直行	右轉	左轉	直行	右轉	左轉	直行	右轉
機車	208	875	18	420	294	192	61	884	482	54	287	71	226	922	17	416	297	199	63	934	486	59	292	76
小型車	491	1138	25	486	129	557	51	1345	414	36	121	76	491	1167	27	480	116	557	64	1356	419	40	117	83
大型車	23	20	0	25	0	12	0	15	35	0	0	0	19	18	0	20	0	9	0	17	30	0	0	0
特種車	0	3	0	0	0	0	0	5	0	0	0	0	0	2	0	0	0	0	0	2	0	0	0	0
總計(輛)	722	2036	43	931	423	761	112	2249	931	90	408	147	736	2109	44	916	413	765	127	2309	935	99	409	159
總計(PCU)	641	1625	34	746	276	677	82	1832	725	63	265	112	642	1670	36	728	265	675	96	1863	722	70	263	121

註：PCU 機車 1:0.5 PCU、小型車 1:1 PCU、大型車 1:2 PCU、特種車 1:3 PCU

表 11 福新路與柳豐路交叉口各方向交通流量調查結果(假日)(7/17)

季別/方向 車種	99 年第一季												99 年第二季											
	1			2			3			4			1			2			3			4		
	左轉	直行	右轉	左轉	直行	右轉	左轉	直行	右轉	左轉	直行	右轉	左轉	直行	右轉	左轉	直行	右轉	左轉	直行	右轉	左轉	直行	右轉
機車	314	1011	19	387	284	237	71	1010	563	67	335	98	277	983	21	292	299	210	84	988	367	51	258	91
小型車	473	1472	24	657	143	563	61	1604	583	45	151	118	358	1311	21	499	100	443	61	1325	461	36	89	139
大型車	93	15	0	26	0	87	0	19	26	0	0	0	92	12	0	18	0	67	1	15	19	0	1	1
特種車	1	7	0	0	0	1	0	4	0	1	0	0	2	9	1	0	0	1	1	5	0	1	1	1
總計(輛)	881	2505	43	1070	427	888	132	2637	1172	113	486	216	729	2315	43	809	399	721	147	2333	847	88	349	232
總計(PCU)	819	2029	34	903	285	859	97	2159	917	82	319	167	687	1854	35	681	250	685	108	1864	683	65	223	190
季別/方向 車種	99 年第三季												99 年第四季											
	1			2			3			4			1			2			3			4		
	左轉	直行	右轉	左轉	直行	右轉	左轉	直行	右轉	左轉	直行	右轉	左轉	直行	右轉	左轉	直行	右轉	左轉	直行	右轉	左轉	直行	右轉
機車	296	1171	28	336	343	278	84	1170	407	68	305	135	272	1,393	37	392	341	247	72	1,369	433	66	293	132
小型車	455	1626	31	465	103	503	96	1725	436	45	112	178	425	1,809	59	525	161	459	103	1,962	521	71	162	144
大型車	94	15	0	20	0	61	0	17	24	0	0	0	82	18	0	17	2	62	0	13	20	0	2	0
特種車	3	6	0	0	0	1	1	5	0	0	1	1	0	4	2	0	1	1	2	4	0	2	3	2
總計(輛)	848	2818	59	821	446	843	181	2917	867	113	418	314	779	3,224	98	934	505	769	177	3,348	974	139	460	278
總計(PCU)	800	2260	45	673	275	767	141	2359	688	79	268	249	725	2,554	84	755	339	710	145	2,685	778	110	322	216
季別/方向 車種	100 年第一季												100 年第二季											
	1			2			3			4			1			2			3			4		
	左轉	直行	右轉	左轉	直行	右轉	左轉	直行	右轉	左轉	直行	右轉	左轉	直行	右轉	左轉	直行	右轉	左轉	直行	右轉	左轉	直行	右轉
機車	233	1,308	31	317	317	214	68	1,269	338	53	366	114	249	1,173	29	361	339	228	66	1,153	323	50	380	101
小型車	430	1,883	46	440	181	462	90	1,731	454	53	193	116	371	1,678	36	457	197	405	85	1,557	480	50	153	103
大型車	87	14	0	9	0	84	0	24	11	0	0	0	68	16	0	9	0	70	0	13	10	0	0	0
特種車	0	5	0	0	0	0	0	2	0	0	0	0	0	6	0	0	0	0	0	3	0	0	0	0
總計(輛)	750	3,210	77	766	498	760	158	3,026	803	106	559	230	688	2,873	65	827	536	703	151	2,726	813	100	533	204
總計(PCU)	721	2,580	62	617	340	737	124	2,420	645	80	376	173	632	2,315	51	656	367	659	118	2,169	662	75	343	154

註：PCU 機車 1:0.5 PCU、小型車 1:1 PCU、大型車 1:2 PCU、特種車 1:3 PCU

表 11 福新路與柳豐路交叉口各方向交通流量調查結果(假日)(8/17)

季別/方向 車種	100 年第三季												100 年第四季											
	1			2			3			4			1			2			3			4		
	左轉	直行	右轉	左轉	直行	右轉	左轉	直行	右轉	左轉	直行	右轉	左轉	直行	右轉	左轉	直行	右轉	左轉	直行	右轉	左轉	直行	右轉
機車	216	1,309	37	393	414	205	86	1,236	388	63	406	139	260	1,411	53	368	368	225	95	1,367	340	44	376	136
小型車	414	1,855	40	494	212	440	106	1,710	516	66	178	115	424	1,940	55	445	173	452	120	1,808	455	76	159	148
大型車	76	18	0	16	0	80	0	22	13	0	0	0	74	18	0	13	0	76	0	16	12	0	0	0
特種車	0	4	0	0	0	0	0	2	0	0	0	0	0	4	0	0	0	0	0	4	0	0	0	0
總計(輛)	706	3,186	77	903	626	725	192	2,970	917	129	584	254	758	3,373	108	826	541	753	215	3,195	807	120	535	284
總計(PCU)	674	2,558	59	723	419	703	149	2,378	736	98	381	185	702	2,694	82	655	357	717	168	2,536	649	98	347	216
季別/方向 車種	101 年第一季												101 年第二季											
	1			2			3			4			1			2			3			4		
	左轉	直行	右轉	左轉	直行	右轉	左轉	直行	右轉	左轉	直行	右轉	左轉	直行	右轉	左轉	直行	右轉	左轉	直行	右轉	左轉	直行	右轉
機車	202	1,546	59	345	437	196	87	1,472	330	76	431	122	187	1,374	51	330	379	192	84	1,298	329	56	368	109
小型車	375	2,225	57	437	213	390	104	2,077	425	62	205	110	344	1,885	64	407	176	357	105	1,774	427	66	162	126
大型車	69	21	0	12	0	70	0	20	11	0	0	0	64	15	0	11	0	67	0	15	9	0	0	0
特種車	2	4	0	0	0	1	0	7	0	0	0	0	0	3	0	0	0	0	0	5	0	0	0	0
總計(輛)	648	3,796	116	794	650	657	191	3,576	766	138	636	232	595	3,277	115	748	555	616	189	3,092	765	122	530	235
總計(PCU)	620	3,052	87	634	432	631	148	2,874	612	100	421	171	566	2,611	90	594	366	587	147	2,468	610	94	346	181
季別/方向 車種	101 年第三季												101 年第四季											
	1			2			3			4			1			2			3			4		
	左轉	直行	右轉	左轉	直行	右轉	左轉	直行	右轉	左轉	直行	右轉	左轉	直行	右轉	左轉	直行	右轉	左轉	直行	右轉	左轉	直行	右轉
機車	210	1,609	65	376	452	219	103	1,627	340	78	440	141	194	1,404	53	318	391	183	90	1,382	303	63	365	110
小型車	404	2,179	67	464	213	399	121	2,078	456	79	221	113	370	1,848	55	398	185	348	98	1,722	405	70	191	113
大型車	70	20	0	16	0	74	0	17	11	0	0	0	60	17	0	11	0	64	0	18	8	0	0	0
特種車	0	5	0	0	0	0	0	6	0	0	0	0	0	3	0	0	0	0	0	4	0	0	0	0
總計(輛)	684	3,813	132	856	665	692	224	3,728	807	157	661	254	624	3,272	108	727	576	595	188	3,126	716	133	556	223
總計(PCU)	649	3,039	100	684	439	657	173	2,944	648	118	441	184	587	2,593	82	579	381	568	143	2,461	573	102	374	168

註：PCU 機車 1:0.5 PCU、小型車 1:1 PCU、大型車 1:2 PCU、特種車 1:3 PCU

表 11 福新路與柳豐路交叉口各方向交通流量調查結果(假日)(9/17)

季別/方向	102 年第一季												102 年第二季											
	1			2			3			4			1			2			3			4		
	左轉	直行	右轉	左轉	直行	右轉	左轉	直行	右轉	左轉	直行	右轉	左轉	直行	右轉	左轉	直行	右轉	左轉	直行	右轉	左轉	直行	右轉
機車	184	1,335	65	366	412	215	85	1,309	344	78	355	110	180	1,417	51	329	420	193	112	1,375	320	63	379	91
小型車	402	2,094	72	455	191	392	121	1,964	429	84	188	134	383	1,881	60	399	204	353	132	1,725	405	71	201	114
大型車	78	20	0	14	0	72	0	16	11	0	0	0	59	19	0	14	0	65	0	16	8	0	0	0
特種車	0	5	0	0	0	0	0	5	0	0	0	0	0	4	0	0	0	0	0	5	0	0	0	0
總計(輛)	664	3,454	137	835	603	679	206	3,294	784	162	543	244	622	3,321	111	742	624	611	244	3,121	733	134	580	205
總計(PCU)	650	2,817	105	666	397	644	164	2,666	623	123	366	189	591	2,640	86	592	414	580	188	2,460	581	103	391	160
季別/方向	102 年第三季												102 年第四季											
	1			2			3			4			1			2			3			4		
	左轉	直行	右轉	左轉	直行	右轉	左轉	直行	右轉	左轉	直行	右轉	左轉	直行	右轉	左轉	直行	右轉	左轉	直行	右轉	左轉	直行	右轉
機車	191	1,382	61	353	391	206	103	1,256	335	76	356	117	175	1,403	59	338	402	183	87	1,296	304	68	361	107
小型車	410	1,976	69	438	182	398	113	1,822	419	77	190	119	373	1,886	63	404	192	353	114	1,710	410	70	211	121
大型車	62	19	0	14	0	70	0	15	11	0	0	0	58	20	0	12	0	63	0	16	10	0	0	0
特種車	0	5	0	0	0	0	0	4	0	0	0	0	0	5	0	0	0	0	0	7	0	0	0	0
總計(輛)	663	3,382	130	805	573	674	216	3,097	765	153	546	236	606	3,314	122	754	594	599	201	3,029	724	138	572	228
總計(PCU)	630	2,720	100	643	378	641	165	2,492	609	115	368	178	577	2,643	93	597	393	571	158	2,411	582	104	392	175
季別/方向	103 年第一季												103 年第二季											
	1			2			3			4			1			2			3			4		
	左轉	直行	右轉	左轉	直行	右轉	左轉	直行	右轉	左轉	直行	右轉	左轉	直行	右轉	左轉	直行	右轉	左轉	直行	右轉	左轉	直行	右轉
機車	141	1,275	51	288	346	162	70	1,136	260	55	297	85	147	1,242	52	277	351	167	74	1,137	259	56	309	87
小型車	342	1,730	53	374	147	321	92	1,616	351	58	174	102	348	1,674	51	373	159	318	97	1,542	350	54	172	106
大型車	40	15	0	11	0	50	0	13	8	0	0	0	39	16	0	12	0	51	0	14	7	0	0	0
特種車	0	3	0	0	0	0	0	4	0	0	0	0	0	4	0	0	0	0	0	4	0	0	0	0
總計(輛)	523	3,023	104	673	493	533	162	2,769	619	113	471	187	534	2,936	103	662	510	536	171	2,697	616	110	481	193
總計(PCU)	493	2,407	79	540	320	502	127	2,222	497	86	323	145	500	2,339	77	536	335	504	134	2,151	494	82	327	150

註：PCU 機車 1:0.5 PCU、小型車 1:1 PCU、大型車 1:2 PCU、特種車 1:3 PCU

表 11 福新路與柳豐路交叉口各方向交通流量調查結果(假日)(10/17)

季別/方向	103 年第三季												103 年第四季											
	1			2			3			4			1			2			3			4		
	左轉	直行	右轉	左轉	直行	右轉	左轉	直行	右轉	左轉	直行	右轉	左轉	直行	右轉	左轉	直行	右轉	左轉	直行	右轉	左轉	直行	右轉
機車	167	1,362	66	323	376	190	85	1,279	296	65	349	113	150	1,426	54	333	345	172	78	1,302	312	59	303	90
小型車	384	1,834	64	414	170	350	118	1,675	403	70	197	122	365	1,896	49	377	163	339	107	1,683	367	56	181	116
大型車	46	17	0	12	0	52	0	15	9	0	0	0	41	14	0	9	0	47	0	16	8	0	0	0
特種車	0	5	0	0	0	0	0	6	0	0	0	0	0	4	0	0	0	0	0	5	0	0	0	0
總計(輛)	597	3,218	130	749	546	592	203	2,975	708	135	546	235	556	3,340	103	719	508	558	185	3,006	687	115	484	206
總計(PCU)	560	2,564	97	600	358	549	161	2,363	569	103	372	179	522	2,649	76	562	336	519	146	2,381	539	86	333	161
季別/方向	104 年第一季												104 年第二季											
	1			2			3			4			1			2			3			4		
	左轉	直行	右轉	左轉	直行	右轉	左轉	直行	右轉	左轉	直行	右轉	左轉	直行	右轉	左轉	直行	右轉	左轉	直行	右轉	左轉	直行	右轉
機車	161	1,294	51	332	357	184	72	1,196	290	61	327	95	162	1,319	52	314	376	181	85	1,237	289	61	339	91
小型車	336	1,738	56	385	173	296	109	1,576	398	62	193	117	357	1,764	54	386	180	322	112	1,614	384	63	190	113
大型車	40	13	0	11	0	44	0	14	8	0	0	0	46	15	0	13	0	54	0	16	8	0	0	0
特種車	0	2	0	0	0	0	0	4	0	0	0	0	0	3	0	0	0	0	0	4	0	0	0	0
總計(輛)	537	3,047	107	728	530	524	181	2,790	696	123	520	212	565	3,101	106	713	556	557	197	2,871	681	124	529	204
總計(PCU)	497	2,417	82	573	352	476	145	2,214	559	93	357	165	530	2,463	80	569	368	521	155	2,277	545	94	360	159
季別/方向	104 年第三季												104 年第四季											
	1			2			3			4			1			2			3			4		
	左轉	直行	右轉	左轉	直行	右轉	左轉	直行	右轉	左轉	直行	右轉	左轉	直行	右轉	左轉	直行	右轉	左轉	直行	右轉	左轉	直行	右轉
機車	150	1,464	48	344	349	176	75	1,341	321	57	316	92	315	1,426	51	495	512	294	80	1,556	616	73	459	116
小型車	376	1,904	53	402	160	348	107	1,694	382	59	187	114	657	1,860	60	535	307	575	100	2,122	540	99	364	112
大型車	39	16	0	10	0	48	0	13	7	0	0	0	78	17	0	1	0	83	0	11	2	0	1	0
特種車	0	4	0	0	0	0	0	5	0	0	0	0	3	7	0	0	0	3	0	6	0	0	1	0
總計(輛)	565	3,388	101	756	509	572	182	3,053	710	116	503	206	1,053	3,310	111	1,031	819	955	180	3,695	1,158	172	825	228
總計(PCU)	529	2,680	77	594	335	532	145	2,406	557	88	345	160	980	2,628	86	785	563	897	140	2,940	852	136	599	170

註：PCU 機車 1:0.5 PCU、小型車 1:1 PCU、大型車 1:2 PCU、特種車 1:3 PCU

表 11 福新路與柳豐路交叉口各方向交通流量調查結果(假日)(11/17)

季別/方向	105 年第一季												105 年第二季											
	1			2			3			4			1			2			3			4		
	左轉	直行	右轉	左轉	直行	右轉	左轉	直行	右轉	左轉	直行	右轉	左轉	直行	右轉	左轉	直行	右轉	左轉	直行	右轉	左轉	直行	右轉
機車	154	1,328	58	308	357	174	87	1,215	284	63	316	95	344	1,534	53	522	533	318	88	1,655	643	82	489	131
小型車	361	1,787	57	388	161	335	106	1,633	371	60	185	114	695	1,941	64	571	316	600	100	2,195	564	103	374	120
大型車	43	17	0	12	0	50	0	16	9	0	0	0	86	21	0	4	0	89	0	15	5	0	3	0
特種車	0	5	0	0	0	0	0	5	0	0	0	0	6	8	0	0	1	6	0	8	0	0	3	0
總計(輛)	558	3,137	115	708	518	559	193	2,869	664	123	501	209	1,131	3,504	117	1,097	850	1,013	188	3,873	1,212	185	869	251
總計(PCU)	524	2,500	86	566	340	522	150	2,288	531	92	343	162	1,057	2,774	91	840	586	955	144	3,077	896	144	634	186
季別/方向	105 年第三季												105 年第四季											
	1			2			3			4			1			2			3			4		
	左轉	直行	右轉	左轉	直行	右轉	左轉	直行	右轉	左轉	直行	右轉	左轉	直行	右轉	左轉	直行	右轉	左轉	直行	右轉	左轉	直行	右轉
機車	178	1,321	62	354	392	205	83	1,259	321	73	346	107	169	1,427	57	335	390	186	99	1,344	323	64	347	95
小型車	374	1,923	67	427	187	350	120	1,776	420	77	196	130	378	1,892	58	395	189	351	123	1,709	390	67	196	119
大型車	64	18	0	15	0	62	0	19	13	0	0	0	54	20	0	13	0	60	0	18	12	0	0	0
特種車	0	5	0	0	0	0	0	6	0	0	0	0	0	6	0	0	0	0	0	7	0	0	0	0
總計(輛)	616	3,267	129	796	579	617	203	3,060	754	150	542	237	601	3,345	115	743	579	597	222	3,078	725	131	543	214
總計(PCU)	591	2,635	98	634	383	577	162	2,462	607	114	369	184	571	2,664	87	589	384	564	173	2,438	576	99	370	167
季別/方向	106 年第一季												106 年第二季											
	1			2			3			4			1			2			3			4		
	左轉	直行	右轉	左轉	直行	右轉	左轉	直行	右轉	左轉	直行	右轉	左轉	直行	右轉	左轉	直行	右轉	左轉	直行	右轉	左轉	直行	右轉
機車	171	1,356	61	334	382	191	88	1,273	308	65	341	101	183	1,356	61	337	390	196	98	1,255	317	73	352	110
小型車	371	1,865	64	407	182	351	119	1,713	398	70	194	123	389	1,876	66	417	185	364	116	1,723	406	75	194	119
大型車	59	18	0	13	0	62	0	18	11	0	0	0	58	18	0	16	0	65	0	19	11	0	0	0
特種車	0	4	0	0	0	0	0	7	0	0	0	0	0	6	0	0	0	0	0	6	0	0	0	0
總計(輛)	601	3,243	125	754	564	604	207	3,011	717	135	535	224	630	3,256	127	770	575	625	214	3,003	734	148	546	229
總計(PCU)	575	2,591	95	600	373	571	163	2,407	574	103	365	174	597	2,608	97	618	380	592	165	2,407	587	112	370	174

註：PCU 機車 1:0.5 PCU、小型車 1:1 PCU、大型車 1:2 PCU、特種車 1:3 PCU

表 11 福新路與柳豐路交叉口各方向交通流量調查結果(假日)(12/17)

季別/方向	106年第三季												106年第四季											
	1			2			3			4			1			2			3			4		
	左轉	直行	右轉	左轉	直行	右轉	左轉	直行	右轉	左轉	直行	右轉	左轉	直行	右轉	左轉	直行	右轉	左轉	直行	右轉	左轉	直行	右轉
機車	165	1,328	60	310	383	180	84	1,221	286	66	341	101	160	1,390	57	332	359	180	84	1,276	308	63	322	100
小型車	365	1,785	60	394	182	341	111	1,631	384	65	197	120	369	1,850	59	392	169	341	114	1,658	381	64	190	122
大型車	53	22	0	13	0	61	0	18	10	0	0	0	45	16	0	13	0	53	0	19	10	0	0	0
特種車	0	7	0	0	0	0	0	8	0	0	0	0	0	6	0	0	0	0	0	8	0	0	0	0
總計(輛)	583	3,142	120	717	565	582	195	2,878	680	131	538	221	574	3,262	116	737	528	574	198	2,961	699	127	512	222
總計(PCU)	554	2,514	90	575	374	553	153	2,302	547	98	368	171	539	2,595	88	584	349	537	156	2,358	555	96	351	172
季別/方向	107年第一季												107年第二季											
	1			2			3			4			1			2			3			4		
	左轉	直行	右轉	左轉	直行	右轉	左轉	直行	右轉	左轉	直行	右轉	左轉	直行	右轉	左轉	直行	右轉	左轉	直行	右轉	左轉	直行	右轉
機車	157	1,390	63	332	356	176	74	1,276	308	63	320	94	179	1,347	64	350	390	202	85	1,278	322	72	348	112
小型車	342	1,850	64	392	164	313	105	1,658	381	54	188	115	389	1,948	70	431	186	366	122	1,802	412	77	194	132
大型車	43	16	0	13	0	51	0	19	10	57	0	0	64	21	0	16	0	64	0	18	12	0	0	0
特種車	0	6	0	0	0	0	0	8	0	0	0	0	0	6	0	0	0	0	0	8	0	0	0	0
總計(輛)	542	3,262	127	737	520	540	179	2,961	699	174	508	209	632	3,322	134	797	576	632	207	3,106	746	149	542	244
總計(PCU)	507	2,595	96	584	342	503	142	2,358	555	200	348	162	607	2,682	102	638	381	595	165	2,501	597	113	368	188
季別/方向	107年第三季												107年第四季											
	1			2			3			4			1			2			3			4		
	左轉	直行	右轉	左轉	直行	右轉	左轉	直行	右轉	左轉	直行	右轉	左轉	直行	右轉	左轉	直行	右轉	左轉	直行	右轉	左轉	直行	右轉
機車	168	1,334	55	306	392	182	96	1,261	293	63	351	95	152	1,359	53	314	354	176	79	1,243	295	60	318	93
小型車	371	1,783	59	390	186	340	118	1,638	383	66	193	115	367	1,797	54	393	162	338	107	1,625	369	59	182	116
大型車	52	21	0	15	0	60	0	16	11	0	0	0	43	20	0	13	0	52	0	16	10	0	0	0
特種車	0	5	0	0	0	0	0	6	0	0	0	0	0	6	0	0	0	0	0	7	0	0	0	0
總計(輛)	591	3,143	114	711	578	582	214	2,921	687	129	544	210	562	3,182	107	720	517	566	186	2,891	674	119	500	209
總計(PCU)	559	2,507	87	573	382	551	166	2,319	552	98	369	163	529	2,535	81	576	340	530	147	2,300	537	89	341	163

註：PCU 機車 1:0.5 PCU、小型車 1:1 PCU、大型車 1:2 PCU、特種車 1:3 PCU

表 11 福新路與柳豐路交叉口各方向交通流量調查結果(假日)(13/17)

季別/方向 車種	108 年第一季												108 年第二季											
	1			2			3			4			1			2			3			4		
	左轉	直行	右轉	左轉	直行	右轉	左轉	直行	右轉	左轉	直行	右轉	左轉	直行	右轉	左轉	直行	右轉	左轉	直行	右轉	左轉	直行	右轉
機車	160	1,108	14	272	429	92	43	803	390	38	535	103	312	1,865	61	381	686	279	78	1,893	469	119	689	138
小型車	403	1,780	36	637	287	554	99	1,923	848	198	226	89	522	2,309	127	603	412	536	109	2,472	529	305	297	109
大型車	25	0	59	0	94	75	0	9	0	28	79	3	48	24	35	4	83	80	0	16	20	53	143	24
特種車	1	0	0	0	0	0	0	0	0	0	0	0	0	56	0	8	0	0	4	4	0	8	0	4
總計(輛)	589	2,888	109	909	810	721	142	2,735	1,238	264	840	195	882	4,254	223	996	1,181	895	191	4,385	1,018	485	1,129	275
總計(PCU)	536	2,334	161	773	690	750	121	2,343	1,043	273	652	147	774	3,458	228	826	921	836	160	3,463	804	495	928	238
季別/方向 車種	108 年第三季												108 年第四季											
	1			2			3			4			1			2			3			4		
	左轉	直行	右轉	左轉	直行	右轉	左轉	直行	右轉	左轉	直行	右轉	左轉	直行	右轉	左轉	直行	右轉	左轉	直行	右轉	左轉	直行	右轉
機車	283	1,840	48	381	692	273	51	1,702	342	56	632	117	289	2,108	32	450	838	318	102	1,851	476	69	822	140
小型車	493	2,152	115	662	362	513	110	2,436	508	324	242	64	484	2,222	57	502	304	518	111	2,373	611	209	322	118
大型車	27	15	20	8	58	51	0	13	12	30	121	17	91	69	58	9	65	111	0	33	0	37	106	6
特種車	0	49	0	4	0	0	0	0	0	2	0	2	0	3	0	0	2	0	2	2	0	0	0	5
總計(輛)	803	4,056	183	1,055	1,112	837	161	4,151	862	412	995	200	864	4,402	147	961	1,209	947	215	4,259	1,087	315	1,250	269
總計(PCU)	689	3,249	179	881	824	752	136	3,313	703	418	800	163	811	3,423	189	745	859	899	168	3,371	849	318	945	215
季別/方向 車種	109 年第一季												109 年第二季											
	1			2			3			4			1			2			3			4		
	左轉	直行	右轉	左轉	直行	右轉	左轉	直行	右轉	左轉	直行	右轉	左轉	直行	右轉	左轉	直行	右轉	左轉	直行	右轉	左轉	直行	右轉
機車	84	1563	17	145	345	115	113	1616	283	62	371	142	51	1,394	25	160	438	128	156	1,476	329	82	356	189
小型車	271	1875	69	328	220	278	135	2260	409	194	263	173	210	1,638	73	429	295	262	195	2,264	522	230	360	221
大型車	79	4	34	0	53	80	2	3	1	12	92	2	65	5	18	0	68	48	4	5	0	11	91	0
特種車	0	0	0	0	0	0	0	2	2	0	0	0	0	0	0	0	0	0	0	0	0	0	0	0
總計(輛)	434	3,442	120	473	618	473	250	3,881	695	268	726	317	326	3,037	116	589	801	438	355	3,745	851	323	807	410
總計(PCU)	471	2,665	146	401	499	496	196	3,080	559	249	633	248	366	2,345	122	509	650	422	281	3,012	687	293	720	316

註：PCU 機車 1:0.5 PCU、小型車 1:1 PCU、大型車 1:2 PCU、特種車 1:3 PCU

表 11 福新路與柳豐路交叉口各方向交通流量調查結果(假日)(14/17)

季別/方向	109年第三季												109年第四季											
	1			2			3			4			1			2			3			4		
	左轉	直行	右轉	左轉	直行	右轉	左轉	直行	右轉	左轉	直行	右轉	左轉	直行	右轉	左轉	直行	右轉	左轉	直行	右轉	左轉	直行	右轉
機車	83	1,247	13	247	334	115	127	1,738	408	72	293	304	90	1,202	18	248	530	117	131	1,693	400	75	427	164
小型車	219	1,614	111	465	299	278	260	2,373	661	246	364	255	202	1,540	87	427	268	260	162	2,315	607	221	331	171
大型車	27	6	13	0	36	28	5	11	0	10	33	0	30	6	14	5	34	27	5	7	7	9	32	0
特種車	0	0	0	0	0	0	0	0	0	0	0	0	0	0	0	0	0	0	0	0	0	0	0	0
總計(輛)	329	2,867	137	712	669	421	392	4,122	1,069	328	690	559	322	2,748	119	680	832	404	298	4,015	1,014	305	790	335
總計(PCU)	315	2,250	144	589	538	392	334	3,264	865	302	577	407	307	2,153	124	561	601	373	238	3,176	821	277	609	253
季別/方向	110年第一季												110年第二季											
	1			2			3			4			1			2			3			4		
	左轉	直行	右轉	左轉	直行	右轉	左轉	直行	右轉	左轉	直行	右轉	左轉	直行	右轉	左轉	直行	右轉	左轉	直行	右轉	左轉	直行	右轉
機車	82	1,242	19	243	332	121	126	1,744	414	69	301	300	91	922	8	119	252	89	76	720	153	64	293	88
小型車	212	1,617	114	464	303	292	252	2,363	663	245	356	239	155	1,315	58	218	218	146	96	1,560	341	82	248	123
大型車	26	8	12	0	35	26	7	12	0	7	37	0	25	6	4	2	21	37	2	12	2	10	33	8
特種車	0	0	0	0	0	0	0	0	0	0	0	0	0	0	0	0	0	2	0	0	0	0	0	0
總計(輛)	320	2,867	145	707	670	439	385	4,119	1,077	321	694	539	271	2,243	70	339	491	274	174	2,292	496	156	574	219
總計(PCU)	305	2,254	148	586	539	405	329	3,259	870	294	581	389	251	1,788	70	282	386	271	138	1,944	422	134	461	183
季別/方向	110年第三季												110年第四季											
	1			2			3			4			1			2			3			4		
	左轉	直行	右轉	左轉	直行	右轉	左轉	直行	右轉	左轉	直行	右轉	左轉	直行	右轉	左轉	直行	右轉	左轉	直行	右轉	左轉	直行	右轉
機車	85	970	14	282	312	94	133	1,025	344	96	291	249	271	1,566	26	321	771	235	152	1,726	370	82	797	177
小型車	198	1,411	67	357	227	225	168	1,783	561	221	290	179	292	1,611	89	501	333	380	176	2,251	603	163	362	204
大型車	25	10	12	4	25	32	2	15	0	7	34	5	76	7	24	0	44	70	5	22	3	15	69	7
特種車	0	0	1	0	0	8	0	0	3	5	0	2	0	2	0	0	5	0	0	4	2	0	0	0
總計(輛)	308	2,391	94	643	564	359	303	2,823	908	329	615	435	639	3,186	139	822	1,153	685	333	4,003	978	260	1,228	388
總計(PCU)	291	1,916	101	506	433	360	239	2,326	742	298	504	320	580	2,414	150	662	822	638	262	3,170	800	234	899	307

註：PCU 機車 1:0.5 PCU、小型車 1:1 PCU、大型車 1:2 PCU、特種車 1:3 PCU

表 11 福新路與柳豐路交叉口各方向交通流量調查結果(假日)(15/17)

季別/方向	111 年第一季												111 年第二季											
	1			2			3			4			1			2			3			4		
	左轉	直行	右轉	左轉	直行	右轉	左轉	直行	右轉	左轉	直行	右轉	左轉	直行	右轉	左轉	直行	右轉	左轉	直行	右轉	左轉	直行	右轉
機車	137	1,475	20	324	701	146	135	1,698	442	64	519	206	232	1,829	57	290	656	248	95	2,011	353	108	469	162
小型車	285	1,783	93	494	364	377	197	2,043	564	224	403	217	478	1,917	141	450	329	459	115	2,198	516	196	338	142
大型車	41	7	10	0	28	61	3	16	2	7	31	0	59	40	32	8	40	76	3	37	10	22	49	12
特種車	0	2	0	1	2	0	0	4	3	0	0	0	12	28	7	2	10	14	2	19	17	10	11	4
總計(輛)	463	3,267	123	819	1,095	584	335	3,761	1,011	295	953	423	781	3,814	237	750	1,035	797	215	4,265	896	336	867	320
總計(PCU)	436	2,541	123	659	777	572	271	2,936	798	270	725	320	748	2,996	255	617	767	777	175	3,335	764	324	704	259
季別/方向	111 年第三季												111 年第四季											
	1			2			3			4			1			2			3			4		
	左轉	直行	右轉	左轉	直行	右轉	左轉	直行	右轉	左轉	直行	右轉	左轉	直行	右轉	左轉	直行	右轉	左轉	直行	右轉	左轉	直行	右轉
機車	199	1,400	38	335	593	296	118	1,487	411	117	573	190	352	2,282	214	504	1,885	321	210	2,342	520	207	1,907	203
小型車	356	1,584	128	580	313	388	137	2,207	600	215	322	184	728	2,525	287	693	544	674	260	2,367	671	308	573	281
大型車	37	18	13	1	38	74	2	26	0	4	49	7	75	91	73	51	113	79	45	89	45	82	104	50
特種車	4	0	0	0	0	0	0	0	3	0	0	0	0	8	0	0	2	0	0	6	0	0	3	0
總計(輛)	596	3,002	179	916	944	758	257	3,720	1,014	336	944	381	1,155	4,906	574	1,248	2,544	1,074	515	4,804	1,236	597	2,587	534
總計(PCU)	542	2,320	173	750	686	684	200	3,003	815	282	707	293	1,054	3,872	540	1,047	1,719	993	455	3,734	1,021	576	1,744	483
季別/方向	112 年第一季												112 年第二季											
	1			2			3			4			1			2			3			4		
	左轉	直行	右轉	左轉	直行	右轉	左轉	直行	右轉	左轉	直行	右轉	左轉	直行	右轉	左轉	直行	右轉	左轉	直行	右轉	左轉	直行	右轉
機車	349	2,330	209	503	1,844	326	201	2,204	526	211	1,912	210	225	1,693	46	396	668	163	128	1,790	435	83	728	184
小型車	715	2,553	288	727	555	688	273	2,256	651	295	591	286	402	1,869	113	578	383	376	159	1,967	609	227	401	192
大型車	80	91	80	48	111	86	48	85	41	90	116	47	50	11	22	0	23	56	7	24	3	14	30	5
特種車	0	7	0	0	3	0	0	5	0	0	3	0	0	3	0	2	0	0	0	4	5	0	4	0
總計(輛)	1,144	4,981	577	1,278	2,513	1,100	522	4,550	1,218	596	2,622	543	677	3,576	181	976	1,074	595	294	3,785	1,052	324	1,163	381
總計(PCU)	1,050	3,921	553	1,075	1,708	1,023	470	3,543	996	581	1,788	485	615	2,747	180	782	763	570	237	2,922	848	297	837	294

註：1.PCU 機車 1:0.5 PCU、小型車 1:1 PCU、大型車 1:2 PCU、特種車 1:3 PCU

2.111 年第四季 111.10~111.12 之監測工作委託佳美檢驗科技股份有限公司（環保署環署環檢字第 025 號）辦理。

表 11 福新路與柳豐路交叉口各方向交通流量調查結果(假日)(16/17)

季別/方向	112年第三季												112年第四季											
	1			2			3			4			1			2			3			4		
	左轉	直行	右轉	左轉	直行	右轉	左轉	直行	右轉	左轉	直行	右轉	左轉	直行	右轉	左轉	直行	右轉	左轉	直行	右轉	左轉	直行	右轉
機車	188	1,520	73	365	602	279	157	1,601	504	132	661	197	232	1,805	54	363	733	259	149	1,618	452	186	765	221
小型車	384	1,710	158	610	396	417	202	2,158	636	248	443	236	332	1,653	138	529	338	406	191	2,245	564	252	416	240
大型車	25	32	16	4	47	49	3	36	2	7	54	10	49	18	20	3	51	74	4	38	6	9	63	7
特種車	0	0	0	0	0	0	0	0	0	0	0	0	0	3	0	0	0	0	0	4	3	0	0	0
總計(輛)	597	3,262	247	979	1,045	745	362	3,795	1,142	387	1,158	443	613	3,479	212	895	1,122	739	344	3,905	1,025	447	1,244	468
總計(PCU)	528	2,534	227	801	791	655	287	3,031	892	328	882	355	546	2,601	205	717	807	684	274	3,142	811	363	925	365
季別/方向	113年第一季												113年第二季											
	1			2			3			4			1			2			3			4		
	左轉	直行	右轉	左轉	直行	右轉	左轉	直行	右轉	左轉	直行	右轉	左轉	直行	右轉	左轉	直行	右轉	左轉	直行	右轉	左轉	直行	右轉
機車	211	1,840	54	299	813	241	123	1,953	363	124	646	187	261	1,738	61	323	685	217	111	1,688	346	110	529	160
小型車	401	2,063	147	522	328	377	236	2,225	479	214	376	210	377	1,690	127	547	330	328	127	1,798	518	191	300	134
大型車	33	16	13	0	54	52	7	22	7	16	77	0	25	7	23	0	37	64	4	19	0	19	54	16
特種車	7	18	0	9	0	4	0	9	4	0	2	0	4	0	0	4	0	0	0	9	11	0	3	0
總計(輛)	652	3,937	214	830	1,195	674	366	4,209	853	354	1,101	397	667	3,435	211	874	1,052	609	242	3,514	875	320	886	310
總計(PCU)	594	3,069	200	699	843	614	312	3,273	687	308	859	304	570	2,573	204	721	747	565	191	2,707	724	284	682	246
季別/方向	113年第三季												113年第四季											
	1			2			3			4			1			2			3			4		
	左轉	直行	右轉	左轉	直行	右轉	左轉	直行	右轉	左轉	直行	右轉	左轉	直行	右轉	左轉	直行	右轉	左轉	直行	右轉	左轉	直行	右轉
機車	207	1,414	31	330	582	262	129	1,583	279	126	564	208	239	1,590	34	341	761	247	133	1,646	405	100	726	181
小型車	348	1,554	118	405	315	356	152	1,921	456	231	363	195	321	1,635	101	559	310	384	144	2,172	596	188	389	190
大型車	19	12	15	0	25	44	3	14	0	9	47	7	43	9	5	2	23	38	6	18	4	7	56	0
特種車	0	9	0	0	0	3	0	0	3	3	0	0	0	0	0	0	4	0	0	3	0	0	0	0
總計(輛)	574	2,989	164	735	922	665	284	3,518	738	369	974	410	603	3,234	140	902	1,098	669	283	3,839	1,005	295	1,171	371
總計(PCU)	490	2,312	164	570	656	584	223	2,741	605	321	739	313	527	2,448	128	734	749	584	223	3,040	807	252	864	281

註：1.PCU 機車 1:0.5 PCU、小型車 1:1 PCU、大型車 1:2 PCU、特種車 1:3 PCU

表 11 福新路與柳豐路交叉口各方向交通流量調查結果(假日)(17/17)

季別/方向 車種	114 年第一季												114 年第二季											
	1			2			3			4			1			2			3			4		
	左轉	直行	右轉	左轉	直行	右轉	左轉	直行	右轉	左轉	直行	右轉	左轉	直行	右轉	左轉	直行	右轉	左轉	直行	右轉	左轉	直行	右轉
機車	186	1,753	84	353	669	239	122	1,714	392	122	599	156	214	1,567	50	281	640	191	109	1,628	337	94	508	173
小型車	451	2,235	123	571	360	415	212	2,104	534	206	449	192	343	1,769	101	564	310	315	125	1,860	544	197	364	166
大型車	37	19	9	6	47	44	11	27	13	20	35	0	35	21	6	0	16	75	6	31	6	16	28	0
特種車	2	20	0	0	0	0	0	7	0	0	0	0	0	8	0	0	0	6	0	14	7	4	0	0
總計(輛)	676	4,027	216	930	1,076	698	345	3,852	939	348	1,083	348	592	3,365	157	845	966	587	240	3,533	894	311	900	339
總計(PCU)	624	3,210	183	760	789	623	295	3,036	756	307	819	270	520	2,619	138	705	662	579	192	2,778	746	288	674	253
季別/方向 車種	114 年第三季												114 年第四季											
	1			2			3			4			1			2			3			4		
	左轉	直行	右轉	左轉	直行	右轉	左轉	直行	右轉	左轉	直行	右轉	左轉	直行	右轉	左轉	直行	右轉	左轉	直行	右轉	左轉	直行	右轉
機車	265	1,676	59	260	466	251	132	1,895	343	134	574	201	246	1,931	66	242	669	304	104	1,837	382	169	695	163
小型車	456	1,670	129	478	266	391	122	1,956	547	212	303	163	416	1,708	128	488	374	474	158	1,869	564	216	432	165
大型車	36	11	8	0	37	56	0	16	0	14	67	10	26	7	0	0	25	37	5	9	5	10	60	7
特種車	9	9	0	4	6	11	4	22	15	0	8	3	4	11	0	3	0	5	0	20	13	0	4	6
總計(輛)	766	3,366	196	742	775	709	258	3,889	905	360	952	377	692	3,657	194	733	1,068	820	267	3,735	964	395	1,191	341
總計(PCU)	688	2,557	175	620	591	662	200	3,002	764	307	748	293	603	2,721	161	618	759	715	220	2,866	804	321	912	279